

WARRANTY

GARANTIE

Limited Warranty Policy in the United States and Canada

MIRAGE® warrants this product to the retail purchaser against any failure resulting from original manufacturing defects in work-manship or materials.

The warranty is in effect for a period of:

- 1) for the Speaker Section, five (5) years, and
- 2) for the Amplifier Section, one (1) year,

from date of purchase by the original owner from an authorized MIRAGE® dealer, and is valid only if the original dated bill of sale is presented when service is required.

The warranty does not cover damage caused during shipment, by accident, misuse, abuse, neglect, unauthorized product modification, failure to follow the instructions outlined in the owner's manual, failure to perform routine maintenance, damage resulting from unauthorized repairs or claims based upon misrepresentations of the warranty by the seller.

Warranty Service

If you require service for your MIRAGE® speaker(s) at any time during the warranty period, please contact:

- 1) the dealer from whom you purchased the product(s),
- 2) **MIRAGE® NATIONAL SERVICE**, 203 Eggert Road, Buffalo, N.Y. 14215 Tel: 716-896-9801 or
- 3) **MIRAGE®**, a division of Audio Products International Corp., 3641 McNicoll Avenue, Toronto, Ontario, Canada, M1X 1G5, Tel: 416-321-1800.

4) Additional service centers can be found by checking the **MIRAGE®** website: www.miragespeakers.com or, by calling either of the above numbers.

You will be responsible for transporting the speakers in adequate packaging to protect them from damage in transit and for the shipping costs to an authorized **MIRAGE®** service center or to **MIRAGE®**. If the product is returned for repair to **MIRAGE®** in Toronto or Buffalo, the costs of the return shipment to you will be paid by **MIRAGE®**, provided the repairs concerned fall within the Limited Warranty. The **MIRAGE®** Warranty is limited to repair or replacement of **MIRAGE®** products. It does not cover any incidental or consequential damage of any kind. If the provisions in any advertisement, packing cartons or literature differ from those specified in this warranty, the terms of the Limited Warranty prevail.

Garantie aux États-Unis et au Canada

La société **MIRAGE®** garantit cet appareil contre toute défectuosité attribuable aux pièces d'origine et à la main-d'oeuvre.

Cette garantie est valide pendant une période de :

- 1) cinq (5) ans sur la section haut-parleurs ;
- 2) un (1) an sur la section amplificateur

à partir de la date d'achat auprès d'un revendeur **MIRAGE®** agréé ; la garantie ne sera honorée que sur présentation d'une pièce justificative de la date d'achat.

La garantie ne couvre aucun dommage subi pendant le transport ou imputable à un accident, à une utilisation impropre ou abusive, à la négligence, à une modification non autorisée, à la non-observance des instructions décrites dans le manuel de l'utilisateur ou des directives d'entretien, ni aucun dommage subi par suite de réparations non autorisées ou de réclamations fondées sur une mauvaise interprétation des conditions de la présente garantie par le revendeur.

Service sous garantie

Dans l'éventualité où une réparation deviendrait nécessaire pendant la période de couverture de la garantie, communiquez avec :

- 1) le revendeur auprès de qui l'appareil a été acheté,
- 2) **MIRAGE® National Service**, 203, Eggert Road, Buffalo, N.Y. 14215, tél. : 716-896-9801 ou
- 3) **MIRAGE®**, 3641, avenue McNicoll, Toronto (Ontario), Canada, M1X 1G5, tél. : 416-321-1800.

4) Pour connaître l'adresse de tous nos centres de service, consultez le site Web de **MIRAGE®** à www.miragespeakers.com ou composez l'un des numéros indiqués plus haut.

Le propriétaire de l'appareil est responsable de son emballage et de tous frais d'expédition à un centre de service **MIRAGE®** agréé ou à **MIRAGE®**. Si l'appareil est expédié à **MIRAGE®** à Toronto ou à Buffalo aux fins de réparation, les frais de réexpédition seront assumés par **MIRAGE®** à la condition que les réparations effectuées soient couvertes par la garantie. La garantie est limitée à la réparation ou au remplacement des appareils fabriqués et distribués par **MIRAGE®**. Elle ne couvre aucun dommage indirect ou consécutif de quelque nature que ce soit. Si les conditions accompagnant toute publicité, emballage ou documentation divergent de celles de la présente garantie, les conditions de la présente garantie prévaudront.



MIRAGE
S Y S T E M

O W N E R S M A N U A L

Omnipolar Speaker System

IMPORTANT SAFETY INSTRUCTIONS – READ CAREFULLY!

- Caution:** To prevent the risk of electrical shock, match wide blades of plug to wide slot, fully insert.
- Read Instructions:** All safety and operating instructions should be read before the product is operated.
- Retain instructions:** Safety and operating instructions should be retained for future reference.
- Heed Warnings:** All warnings on the product & operation instructions should be adhered to.
- Follow Instructions:** All operating and use instructions should be followed.
- Cleaning:** Unplug the product from the wall before cleaning. Do not use aerosol or liquid cleaners, just a damp cloth.
- Attachments:** Do not use attachments not recommended by the product manufacturer as they may cause hazards.
- Water and moisture:** Do not use this product near water.
- Ventilation:** Openings in the cabinet are provided for ventilation and to ensure reliable operation and protect it from overheating so they must not be blocked or covered by placing the product on a bed, sofa or other similar surface. This product should not be placed in a built-in installation such as a bookcase or rack unless proper ventilation is provided or the manufacturer's instructions have been adhered to.
- Power Sources:** This product should be operated only from the type of power source indicated on the marking label. If you are not sure of the type of power supply in your home, call your local power company.
- Grounding or Polarization:** This product may be equipped with a polarized alternating current line plug. This plug will fit the power outlet in only one way as a safety feature. If you are unable to insert the plug, try reversing it. If the plug should still fail to fit, contact your electrician to replace your outlet. Do not defeat the safety purpose of the plug.
- Power Cord Protection:** Power supply cords should be routed so that they are not likely to be walked on or pinched by items placed upon or against them, paying particular attention to cords at plugs, convenience receptacles and the point where they exit from the product.
- Overloading:** Do not overload wall outlets or extension cords, as this can result in a risk of electrical shock.
- Object and Liquid Entry:** Never push objects of any kind into this product through openings as they may touch dangerous voltage points or short out parts that can result in a fire or electrical shock. Never spill liquid of any kind on the product.
- Servicing:** Do not attempt to service this product yourself as openings or removing covers may expose you to dangerous voltage or other hazards. Refer all servicing to qualified personnel.
- Heat:** This product should be situated away from heat sources such as radiators, heat registers, stoves, or other appliances (including amplifiers) that produce heat.
- Non-Use Periods:** The power cord of the product should be unplugged from the outlet when left unused for a long period of time.
- Damage Requiring Service:** The product should be serviced by qualified personnel when:
 - A. The power supply cord or the plug has been damaged;
 - B. Objects have fallen, or liquid has been spilled into the appliance; or
 - C. The product has been exposed to rain; or
 - D. The appliance does not appear to operate normally or exhibits a marked change in performance; or
 - E. Product has been dropped, or the enclosure damaged.
 - F. If the product does not operate normally by following the operating instructions.

MIRAGE NANOSAT SYSTEM

Please take the time to read all of the instructions contained in this manual to make certain your system is properly installed and functioning correctly.

Please retain the carton and packing materials for this **Mirage®** product to protect it in the event it ever has to be shipped to a service center for repairs. Product received damaged by a service center that has been shipped by an end user in anything other than the original packaging will be repaired, refurbished, and properly packaged for return shipment at the end user's expense.

INTRODUCTION

We are proud to welcome you as a new owner of a **Mirage®** speaker. The finest components and materials are manufactured to exacting standards and tested with sophisticated manufacturing and quality control techniques to ensure exceptional performance that is superior to systems costing several times their price. This approach to the development of the Mirage system has resulted in a significant improvement over other system designs in terms of performance and aesthetics.

THE NANOSAT SYSTEM

The main goal of this series was to provide a product with the most natural, accurate performance and seamless, home theater blending. This was accomplished by using Mirage's proprietary OMNIPOLAR™ technology in 5 identical satellites. OMNIPOLAR™ technology produces the same amount of direct and reflected sound as live events for the most realistic experience of either music or home theater. Five identical satellites for the front, center and surround channels guarantee the same tonal and timbre characteristics to further enhance the life-like, OMNIPOLAR™ experience.

WHAT EXACTLY IS OMNIPOLAR™?

OMNIPOLAR™ technology uses natural room reflections to create a greater sense of realism. This realism is accomplished by recreating the same ratio of direct to reflected sound found in nature, 70% reflected and 30% direct. A traditional speaker can only produce 30% reflected sound. It is the required additional reflected sound provided by an OMNIPOLAR™ speaker that creates the OMNIPOLAR™ three-dimensional sound experience.

COMPANY BACKGROUND

Mirage loudspeakers and subwoofers are designed and manufactured by Audio Products International Corp., known throughout the industry as "API". A Canadian company founded in 1973, API is one of the largest speaker manufacturers in North America, supplying products to over fifty-five countries worldwide.

The API factory is a modern 165,000 square foot research, development and manufacturing facility located in Scarborough, a suburb of Toronto, Canada. More than 280 people are employed in this state of the art facility, designing, manufacturing, and marketing Mirage transducers, cabinets, amplifiers and crossovers. A talented research and development team utilizes advanced computer-based design techniques and three anechoic chambers in an ongoing development program.

QUICK SET-UP GUIDE

Recommended Connection for Dolby Digital/DTS/Dolby Prologic II Systems

1. Arrange the 5 NANOSATS and NANOSUB in a Home Theater configuration. Use one NANOSAT for the left, center, right, rear left and rear right channels and one NANOSUB. See Diagram 4 and 5.
2. Connect all five satellites with speaker wire to their respective speaker outputs in back of the amplifier/receiver. Be sure to respect the polarity of the wire. Connect the speaker wire from the positive (RED +) terminal on the receiver/amplifier to the positive (RED+) terminal on the satellite. Connect the negative (BLACK-) terminal on the receiver/amplifier to the negative (BLACK-) terminal on the satellite. See Diagram 1.
3. Connect the subwoofer from the Subwoofer Output on the back of the AV Receiver or processor to the input on the subwoofer. See Diagram 6. Note: if you're AV Receiver is not equipped with a Subwoofer Output, run an additional set of speaker wires from your AV receiver's left and right front speaker outputs to the High Level inputs on the back of the subwoofer. See Diagram 6.
4. Mirage suggests using the Small setting in the bass management set-up of your Dolby Digital system for all speakers.



The lightning flash with arrowhead symbol, within an equilateral triangle is intended to alert the user to the presence of uninsulated "dangerous voltage" within the products enclosure that may be of sufficient magnitude to constitute a risk of electric shock to persons.



The exclamation point within an equilateral triangle is intended to alert the user to the presence of important operating and maintenance (servicing) instructions in the literature accompanying the appliance.

IMPORTANTES CONSIGNES DE SÉCURITÉ – LIRE ATTENTIVEMENT!

Mise en garde : Afin de prévenir le risque de choc électrique, insérer à fond la lame la plus large de la fiche dans la fente la plus large de la prise.

Lire les instructions : Il est fortement recommandé de lire toutes les consignes de sécurité et la notice d'utilisation avant de faire fonctionner l'appareil.

Conserver les instructions : Conserver les consignes de sécurité et la notice d'utilisation pour consultation ultérieure.

Observer les mises en garde : Observer toutes les mises en garde apposées sur l'appareil et contenues dans la notice d'utilisation.

Suivre les instructions : Se conformer à toutes les instructions d'installation et d'utilisation.

Nettoyage : Débrancher le cordon d'alimentation de l'appareil avant de le nettoyer. Ne jamais utiliser de produits liquides à nettoyer ni de nettoyeurs en aérosol. Nettoyer avec un chiffon humide.

Accessoires : Afin de prévenir les dommages, n'utiliser que les accessoires recommandés par le fabricant.

Eau et humidité : Ne pas utiliser cet appareil dans un endroit où il pourrait devenir mouillé (près d'une baignoire, d'un évier, d'un lavabo ou d'une piscine, ou encore dans un sous-sol humide).

Aération : Ne pas obstruer ou recouvrir les fentes et les ouvertures de l'enceinte ; elles assurent l'aération et le bon fonctionnement de l'appareil et le protègent contre la surchauffe. Ne pas placer l'appareil sur un lit, un canapé, un tapis ou une surface similaire. Ne pas placer l'appareil dans une installation fermée telle que une bibliothèque ou un meuble stéréo à moins qu'une aération adéquate soit assurée ou que les instructions du fabricant aient été observées.

Alimentation : Ne faire fonctionner cet appareil que sur une source d'alimentation conforme au type indiqué sur l'étiquette de marquage. En cas de doute, consulter le détaillant ou la compagnie d'électricité.

Mise à la terre ou polarisation : Le cordon d'alimentation de l'appareil peut être muni d'une fiche polarisée (fiche avec lames de largeur différente). Une telle fiche ne peut être introduite dans la prise que dans un seul sens. Il s'agit là d'une importante caractéristique de sécurité. Si la fiche ne peut être insérée à fond dans la prise, l'inverser et essayer à nouveau. Si cela ne règle pas le problème, communiquer avec un électricien pour faire remplacer la prise. Ne PAS faire échec aux fins de protection de la fiche polarisée.

Protection du cordon d'alimentation : Les cordons d'alimentation devraient être placés de manière à prévenir tout risque d'écrasement ou de pincement par des objets. Apporter une attention toute particulière aux points de connexion et de branchement.

Surcharge : Afin de prévenir tout risque de décharges électriques, ne pas surcharger les prises de courant ou les cordons prolongateurs.

Objets étrangers et déversement de liquide : Afin de prévenir tout risque d'incendie ou de décharges électriques, ne jamais insérer d'objet d'aucune sorte dans l'appareil. Protéger l'appareil contre tout risque de déversement de liquide.

Réparation : Ne pas tenter de réparer l'appareil soi-même ; le fait d'ouvrir l'appareil ou d'en retirer les couvercles peut vous exposer à des risques de décharges électriques. Confier toute réparation à un technicien qualifié.

Sources de chaleur : Ne pas placer l'appareil à proximité d'une source de chaleur telles que radiateurs, bouches d'air chaud, cuisinières ou autres.

Période de non utilisation : Si l'appareil n'est pas été utilisé pendant une longue période, débrancher le cordon d'alimentation.

Dommages nécessitant une réparation par un technicien qualifié :

- La fiche ou le cordon d'alimentation de l'appareil est endommagé.
- Des objets sont tombés sur l'appareil, ou il a subi un déversement de liquide.
- L'appareil a été exposé à la pluie.
- L'appareil ne semble pas fonctionner normalement, ou son rendement s'est modifié brusquement.
- L'appareil a été échappé, ou son coffret endommagé.
- Malgré la conformité aux directives d'utilisation, l'appareil ne fonctionne pas normalement.



L'éclair à extrémité fêlée placé dans un triangle équilatéral est destiné à attirer l'attention de l'utilisateur sur la présence d'une « tension potentiellement dangereuse. » et non isolée se trouvant dans les limites du coffret de l'appareil dont la puissance est suffisante pour constituer un risque important d'électrocution.



Le point d'exclamation placé dans un triangle équilatéral sert à attirer l'attention de l'utilisateur sur d'importantes instructions relatives au fonctionnement et à l'entretien (dépannage) dans le manuel qui accompagne l'appareil.

ENCEINTES NANOSAT MIRAGE

Veillez prendre le temps de lire attentivement les instructions du présent manuel en vue d'assurer que les raccordements sont appropriés et que les enceintes fonctionnent correctement.

Conservez le carton et les matières d'emballage en vue de protéger les enceintes dans l'éventualité où il deviendrait nécessaire de les expédier à un centre de service pour fins de réparation. Tout appareil qui est expédié par l'utilisateur dans un emballage autre que celui d'origine et qui serait reçu endommagé, sera réparé, remis en état et emballé pour expédition aux frais de l'utilisateur.

AVANT-PROPOS

Nous vous remercions de la confiance que vous manifestez à l'égard des enceintes acoustiques Mirage. Les matériaux et composants, toujours de premier choix, sont fabriqués et mis à l'essai au moyen de techniques évoluées de fabrication et de contrôle de la qualité. Aussi, n'est-il pas étonnant que leur performance est nettement supérieure à celle d'enceintes vendues à des multiples de leur prix. Cette approche au développement de notre série Mirage OMNISAT permet de vous proposer des enceintes nettement supérieures aux autres transducteurs sur le marché tant au chapitre du rendement qu'à celui de l'esthétique.

LES ENCEINTES NANOSAT

Avec le développement de cette nouvelle série d'enceintes, nous proposons un produit capable d'offrir un rendu Cinéma maison équilibré, précis et harmonieux. Nous avons relevé ce défi grâce à notre technologie Omnipolar™, exclusive à Mirage, incorporée à cinq enceintes satellites identiques. La technologie Omnipolar™ produit la même proportion de sons directs et de sons réfléchis que les événements sur le vif, d'où une expérience sonore réaliste, qu'il s'agisse de musique ou de la piste son d'un film. Parce qu'elles sont identiques, les cinq enceintes satellites – pour les canaux avant, centre et ambophoniques – possèdent les mêmes propriétés tonales et de timbre, ce qui rehausse d'autant plus l'expérience sonore réaliste inhérente de la configuration omnipolaire.

LA TECHNOLOGIE OMNIPOLAR

La technologie Omnipolar utilise les réflexions acoustiques naturelles de la pièce d'écoute pour créer un effet musical et sonore des plus réalistes. Ce réalisme repose sur la reproduction de la même proportion entre sons directs et sons réfléchis que l'on trouve dans la nature, c'est-à-dire, 70 pour cent de sons réfléchis contre 30 pour cent de sons directs. Une enceinte ordinaire ne peut produire que 30 pour cent de sons réfléchis. Ce sont donc les sons réfléchis additionnels requis que produit une enceinte Omnipolar qui réussissent à créer l'expérience sonore tridimensionnelle caractéristique de la configuration omnipolaire.

BREF HISTORIQUE DE L'ENTREPRISE

Les enceintes Mirage™ sont conçues et fabriquées par la société Audio Products International Corp., mieux connue sous l'acronyme " API ". Entreprise canadienne fondée en 1973, API s'affirme maintenant comme l'un des plus importants fabricants d'enceintes acoustiques en Amérique du Nord, distribuant ses produits dans plus de cinquante-cinq pays.

Sises à Scarborough, en banlieue de Toronto, nos installations d'une superficie de 165 000 pi² abritent nos activités de recherche, de développement et de production. Plus de 280 personnes y consacrent leurs énergies et compétences à concevoir, fabriquer et commercialiser les nombreux produits Mirage : transducteurs, enceintes, amplificateurs et filtres électroniques. Une importante équipe de recherche-développement met à profit les techniques de conception assistée par ordinateur et de mesures les plus évoluées pour mener à bien un programme de développement incessant.

GUIDE D'INSTALLATION RAPIDE

Raccordements recommandés avec Dolby Digital/DTS/Dolby Prologic II

- Disposez les cinq (5) enceintes NANOSAT et NANOSUB selon une configuration cinéma maison : une enceinte NANOSAT chacune pour les canaux droit, gauche, centre, arrière gauche et arrière droit et une enceinte d'extrêmes-graves NANOSUB. Voir les figures 4 et 5.
- Connectez les cinq enceintes satellites avec du fil de haut-parleur ordinaire à leurs prises de sortie respectives sur le panneau arrière de l'amplificateur/récepteur. Veillez à respecter la polarité du fil. Connectez le fil de la borne positive (ROUGE +) sur le récepteur/amplificateur à la borne positive (ROUGE +) de l'enceinte. Connectez la borne négative (NOIR -) sur le récepteur/amplificateur à la borne négative (NOIR -) de l'enceinte. Voir la figure 1

Diagram 3

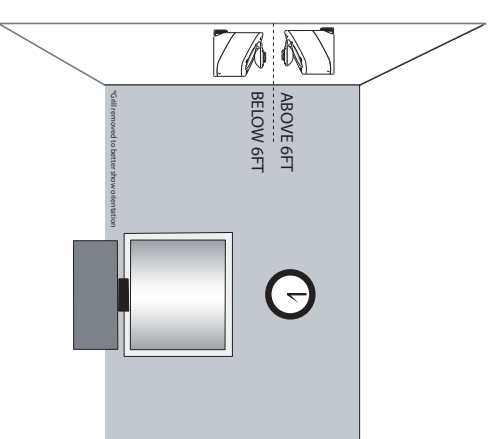

Diagram 4

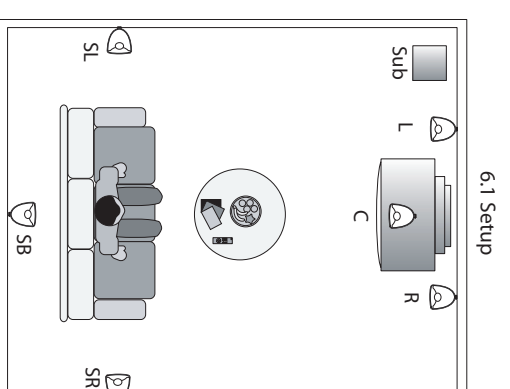

Diagram 5

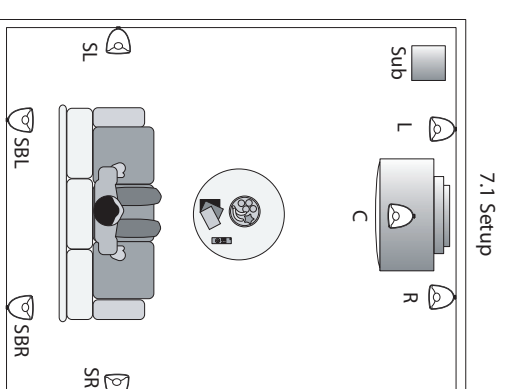

Diagram 6

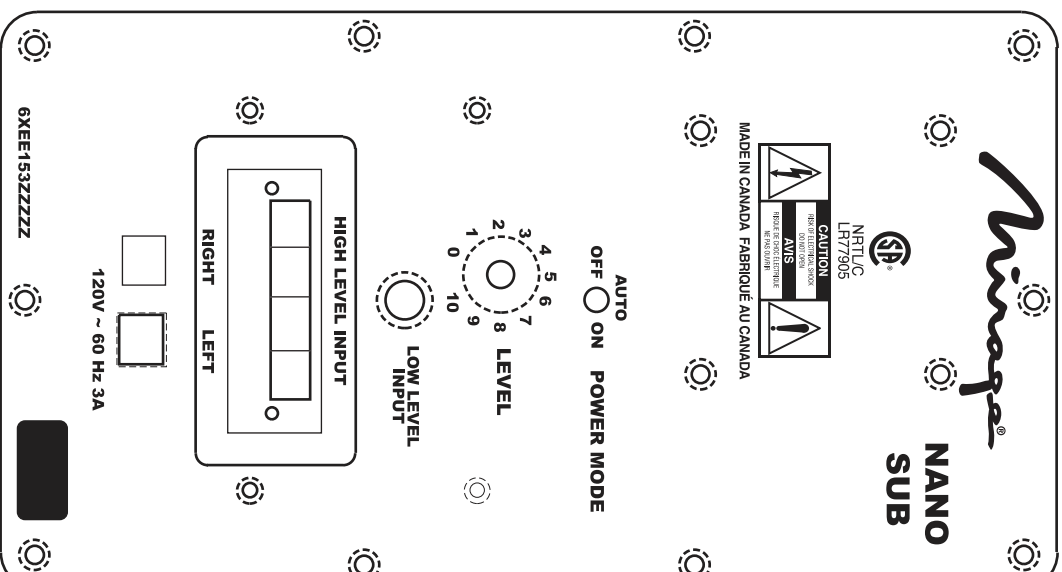

Diagram 1

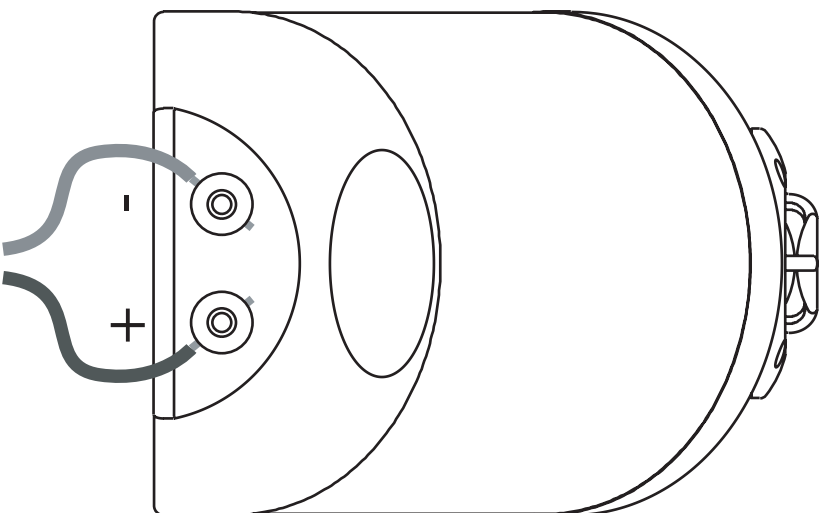
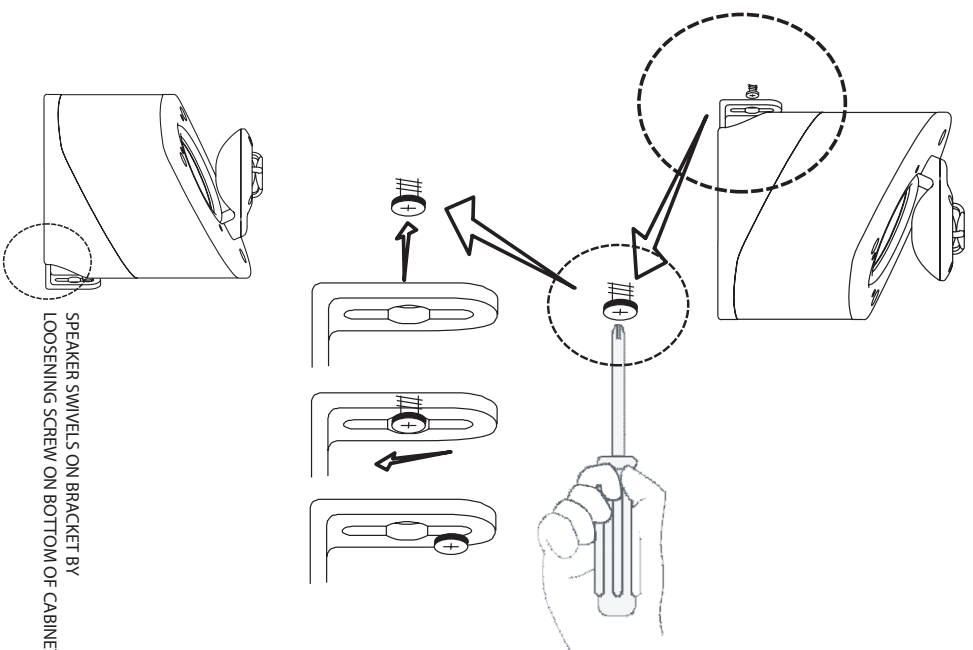

Diagram 2



- Reliez la sortie d'extrêmes-graves sur la panneau arrière du récepteur ou processeur AV à la prise d'entrée sur l'enceinte d'extrêmes-graves. Voir la figure 6. Nota : si le récepteur AV n'est pas muni d'une sortie d'extrêmes-graves, connectez un jeu supplémentaire de fils de haut-parleur entre les prises de sortie des enceintes des canaux avant gauche et avant droit aux prises d'entrée de haut niveau (High Level) situées sur le panneau arrière de l'enceinte d'extrêmes-graves. Voir la figure 6

- Mirage recommande d'utiliser pour toutes les enceintes le paramètre « petites enceintes » (Small) pour la configuration de la gestion des basses fréquences du circuit Dolby Digital.
- Mirage recommande de régler la fréquence de coupure des graves à 120 Hz (ou aussi près que possible de cette valeur) sur le récepteur ou processeur AV. Si votre récepteur ou processeur AV n'est pas muni d'une commande de réglage de la fréquence de coupure, veuillez passer à l'étape suivante.

- Nivelez le niveau de sortie des enceintes au moyen du signal d'essai de bruit rose généré par le récepteur ou processeur AV.

- Lors du réglage du niveau de sortie de l'enceinte d'extrêmes-graves, assurez-vous que le réglage sur le récepteur ou processeur AV produise une réponse aussi uniforme que possible. Le fait d'accentuer ou d'atténuer le signal des extrêmes-graves sur le récepteur ou processeur AV peut produire un rendu sonore de piètre qualité. Pour obtenir un réglage fin, utilisez plutôt la commande de volume sur le panneau arrière de l'enceinte NANOSUB.

Vous pouvez maintenant faire l'expérience du superbe rendu de vos enceintes NANOSAT Mirage.

INSTRUCTIONS DÉTAILLÉES

Installation sur socle

Avec la série NANOSAT vous profitez d'un vaste choix d'options de montage pouvant s'harmoniser à n'importe quel décor.

Le dessous des enceintes NANOSAT est spécialement moulé pour accommoder l'attache sur le dessus du socle MS-STB-1. Pour plus de détails, reportez-vous à la notice d'utilisation du socle MS-STB-1

Montage mural

Pour en permettre l'installation sur un mur, les enceintes NANOSAT sont munies d'un support de montage. Le support est déjà fixé à l'enceinte.

Insérez une vis no 8 dans un montant du mur, la laissant dépasser d'environ 7 pouce, puis fixez-y l'enceinte NANOSAT comme vous le ferez avec un tableau. Nota : La vis doit être fixée solidement, sinon il pourrait y avoir risque de blessure ou de dommage. Voir la figure 2

Si l'enceinte ainsi installée est placée à une hauteur inférieure à six (6) pieds, orientez-la vers le haut. Glissez la tête de la vis dans la partie la plus large de la clavette, puis laissez glisser l'enceinte vers le bas jusqu'à ce qu'elle s'enclenche en position. Voir les figures 2 et 3.

Si l'enceinte ainsi installée est placée à une hauteur supérieure à six (6) pieds, orientez-la vers le bas de manière que sa grille fasse face au plancher et utilisez la clavette du bas. Glissez la tête de la vis dans la partie la plus large de la clavette, puis laissez glisser l'enceinte vers le bas jusqu'à ce qu'elle s'enclenche en position. Voir les figures 2 et 3.

Il est également possible de placer l'enceinte à l'angle en desserrant la vis quelque peu dans le bas de l'enceinte et en tournant dans la position désirée.

EMPLACEMENT DES ENCEINTES

Les enceintes Mirage NANOSAT ont été conçues pour offrir un haut rendement dans une vaste gamme d'environnements, mais vous trouverez ci-après des suggestions utiles susceptibles de rehausser leur performance et votre plaisir d'écoute.

Canaux gauche et droit

En règle générale, il est recommandé de prévoir entre les enceintes et la position d'écoute une distance équivalente à 1,5 fois l'écart entre les enceintes. Par exemple, si les enceintes se trouvent à six (6) pieds l'une de l'autre – la distance idéale –, la meilleure position d'écoute se situerait à neuf (9) pieds des enceintes.

Quant à la hauteur, il est recommandé de placer les enceintes au niveau de l'oreille en position assise. L'utilisation du support MS-STB-1 recommandé permet leur installation à cette hauteur.

Canal centre

Jusqu'à 60 % de la piste son d'un film – essentiellement les dialogues – transitent par le canal centre. Pour maintenir l'illusion que les voix émanent de la bouche des comédiens, l'enceinte NANOSAT utilisée pour le canal centre devrait être placée à égale distance entre les enceintes des canaux gauche et droit, au-dessus ou dessous le téléviseur.

Canal ambiphonique

Les enceintes NANOSAT utilisées en tant qu'enceintes ambiphoniques devraient être adjacentes à la position d'écoute et légèrement devant ou derrière celle-ci. On recommande que ces enceintes soient placées à une hauteur d'environ six (6) pieds

Étagère / unité murale

Les petites dimensions et le rayonnement omnidirectionnel des enceintes NANOSAT permettent de les placer sans contrainte sur une étagère. Si tel est votre choix, fixez les coursinets isolateurs sur le fond des enceintes pour isoler l'enceinte de l'étagère et prévenir tout transfert de résonance. Afin d'optimiser le potentiel de rayonnement omnidirectionnel, placez les enceintes le plus possible vers l'avant de l'étagère.

CONNEXIONS

Les enceintes de la série NANOSAT Mirage sont munies de bornes de très haute qualité. Les bornes acceptent les cosses à fourche, les fiches banane et les fils nus.

Connectez le fil de haut-parleur de la borne positive (ROUGE+) de l'amplificateur à la borne positive (ROUGE+) de l'enceinte. Reliez la borne négative (NOIR-) de l'amplificateur à la borne négative (NOIR-) de l'enceinte. Voir la figure 1.

ENCEINTE NANOSUB

Placement

Commencez par placer l'enceinte près d'un coin à l'avant de la pièce d'écoute. Cela produira un niveau maximum de réponse. En éloignant l'enceinte du coin, vous trouverez éventuellement l'emplacement qui produit une réponse optimale sans effet « cavernes ». Nota : il est important de laisser un jeu d'environ 10 cm (4 po) entre l'enceinte et les murs ou des pièces de mobilier.

Connexions

- Si vous utilisez un récepteur numérique, reliez la prise d'entrée RCA de l'enceinte à la prise de sortie de pré-amplification des extrêmes-graves du récepteur au moyen d'un câble RCA maïe-maïe.

- Si votre récepteur n'est pas muni d'une sortie RCA, connectez le fil de haut-parleur entre les prises de sortie des canaux avant gauche et avant droit du récepteur aux prises d'entrée correspondantes sur l'enceinte, en prenant soin de respecter la polarité. Assurez-vous de relier Rouge (+) à Rouge et Noir (-) à Noir.

Interrupteur trois voies

L'enceinte NANOSUB est dotée d'un interrupteur principal qui doit être commuté avant de pouvoir utiliser l'enceinte. Si vous prévoyez que l'enceinte ne sera pas utilisée pendant une longue période, réglez l'interrupteur sur la position « off ». Réglez ensuite le sélecteur de mode d'alimentation situé sur le panneau arrière de l'enceinte. Vous avez le choix parmi trois modes :

- OFF - L'alimentation est coupée sur l'enceinte. Dans ce mode, l'enceinte ne peut être utilisée. Sélectionnez ce mode si vous prévoyez que l'enceinte demeurera inactive pendant un certain temps.

- Auto – Dans ce mode, l'enceinte est automatiquement mise en marche lorsqu'un signal lui est acheminé ; par la suite, quelques minutes après qu'aucun signal ne lui ait appliqué, l'enceinte se met automatiquement hors marche. Le voyant sur le devant de l'enceinte indique si l'enceinte est en mode de veille (rouge) ou en fonction (vert). Ce mode est recommandé dans les situations d'utilisation normale.

- ON - Dans ce mode l'enceinte est en marche et le demeure même si elle ne reçoit aucun signal. Cette position est utile lorsque vous regardez la télévision ou recevez un signal de télévision par satellite et où le signal de basse fréquence n'est pas aussi puissant que sur un CD ou un DVD. Le voyant s'éclaire en vert en permanence.

GARANTIE À L'EXTÉRIEUR DES ÉTATS-UNIS ET DU CANADA

Les garanties peuvent tomber sous le régime de législations différentes selon le pays. Pour de plus amples détails sur les conditions de la garantie limitée en vigueur dans votre pays, informez-vous auprès de votre revendeur local.

GARANTIE AU CANADA ET AUX ÉTATS-UNIS

Veuillez vous reporter au certificat de garantie au plat verso du présent manuel.

« MIRAGE » et le logo « MIRAGE » sont des marques de commerce de Audio Products International Corp.

INSTRUCCIONES IMPORTANTES DE SEGURIDAD LEÁNSE ATENTAMENTE

Precaución: Para prevenir el riesgo de descarga eléctrica, introduzca completamente las patas anchas del enchufe en las ranuras anchas de la toma de corriente.

Lea las instrucciones: Antes de utilizar este producto, deben leerse las instrucciones de seguridad y de funcionamiento.

Conservar las instrucciones: Conservar las instrucciones de seguridad y de funcionamiento por si necesitara consultarlas en el futuro.

Tenga en cuenta las advertencias: Deben tenerse en cuenta todas las advertencias y las instrucciones de funcionamiento.

Siga las instrucciones: Deben seguirse todas las instrucciones de funcionamiento y de utilización.

Limpiar: Antes de limpiar el aparato, desenchúfelo. No utilice aerosoles ni líquidos limpiadores. Basta con un trapo húmedo.

Accesorios: Para evitar peligros, no emplee accesorios que no aconseje el fabricante de este producto.

Agua y humedad: No emplee este producto cerca del agua.

Ventilación: La caja del altavoz tiene aberturas para ventilación y para garantizar un funcionamiento fiable, y así mismo, para impedir el recalentamiento del equipo. Por ello

no deben ser bloqueadas ni tapadas si se pone este producto en una cama, un sofá o otra superficie similar. No se debe colocar este producto en un lugar empotrado, como estantes para libros o anaqueles, a menos que exista la ventilación adecuada o que se sigan las instrucciones del fabricante.

Fuentes de alimentación: Este producto debe funcionar sólo con la fuente de alimentación que se indica en la etiqueta. Si no está seguro del tipo de corriente que hay en su casa, infórmese llamando a la compañía local de suministro eléctrico.

Conexión a tierra o polarización: Este producto viene equipado con un enchufe macho polarizado de línea de corriente alterna. Como medida de seguridad, este enchufe sólo puede entrar de una manera en la toma de corriente. Si no puede introducirlo, gírelo. Si aún así no consigue introducirlo, póngase en contacto con un electricista para sustituir la toma de corriente. No desarmar/verche las funciones de seguridad del enchufe.

Protección de los cables de alimentación: Los cables de alimentación deben colocarse de manera que no corran el riesgo de que se pisen o de que queden presionados por otros elementos situados encima o al lado. Debe prestarse especial atención a los cables de los enchufes, a las tomas de corriente, y a los puntos en que los cables salen del altavoz. Sobrecargar, no sobrecargue las tomas de corriente de la pared, ni los cables de prolongación o podrían producirse descargas eléctricas.

Entrada de objetos y líquidos: Nunca introduzca objetos de ningún tipo por las aberturas de este producto, ya que estos pueden tocar puntos de voltaje peligrosos o causar cortocircuitos que ocasionen incendios o choques eléctricos. Trate de no detramar nunca ningún tipo de líquido sobre el aparato.

Reparaciones y mantenimiento: No trate de reparar este producto por sí mismo. Si abre o quita las tapas, se expone a una fuerte tensión eléctrica y a otros peligros. Para cualquier reparación o medida de mantenimiento recuira a personal cualificado.

Calor: Este producto debe mantenerse lejos de las fuentes de calor como los radiadores, las salidas de aire caliente, las estufas y otros electrodomésticos (incluido los amplificadores) que puedan producir calor.

Períodos de inactividad: Debe desenchufarse el cable de alimentación cuando no se vaya a emplear el producto durante mucho tiempo.

Problemas que exigen reparación: Cuando se produzca alguna de las situaciones siguientes, el producto debe ser reparado por personal cualificado:

- A. El cable de alimentación o el enchufe están averiados; o
- B. Han caído objetos o líquidos dentro del aparato; o
- C. El producto ha estado en contacto con la lluvia; o
- D. El aparato no funciona normalmente o muestra unos resultados distintos; o
- E. El producto se ha caído o se ha dañado la caja.
- F. El producto no funciona normalmente a pesar de que siguen las instrucciones de operación.
- E. El producto se ha caído o se ha dañado la caja.
- F. El producto no funciona normalmente a pesar de que siguen las instrucciones de operación.



El símbolo con un rayo con punta de flecha dentro de un triángulo equilátero sirve para avisar al usuario que hay "voltaje peligroso" no aislado en la caja del producto que puede ser lo suficientemente potente como para entralar riesgo de descarga eléctrica para las personas.

El signo de exclamación dentro de un triángulo equilátero es para informar al usuario que en la documentación adjunta al aparato hay importantes instrucciones sobre funcionamiento y mantenimiento (servicio).

EL SISTEMA NANOSAT DE MIRAGE

Le rogamos que lea atentamente las instrucciones que se indican en este manual para que su sistema quede bien instalado y funcione correctamente.

Le rogamos que conserve la caja y el material de embalaje de este producto Mirage para protegerlo en caso de que deba enviarlo a un centro de servicio para reparación. Los productos que sean recibidos con daños por un centro de servicio y que no hayan sido enviados por el usuario final en su embalaje original, serán reparados, restaurados y embalados adecuadamente para enviarnos de vuelta pero con cargo al usuario final.

INTRODUCCIÓN

Felicidades por haber comprado altavoces de Mirage. Los más finos componentes y materiales son elaborados según normas rigurosas y probados con sofisticadas técnicas de fabricación y control de calidad para alcanzar un desempeño excepcional superior al de altavoces de un precio varias veces más elevado. La aplicación de este enfoque para el desarrollo del sistema Mirage nos ha permitido diseñar baffles muy superiores a los demás en cuanto a desempeño y a estética.

EL SISTEMA NANOSAT

El objetivo principal de esta serie es ofrecer un producto en el que la reproducción sea lo más natural y precisa, y la combinación de sonidos de cine doméstico sea lo más realista posible. Esto se logró aplicando la tecnología OMNIPOLAR, exclusiva de Mirage, en cinco satélites idénticos. La tecnología OMNIPOLAR produce la misma cantidad de sonido directo y sonido reflejado que generan los espectáculos "en vivo", y brinda así una reproducción altamente realista tanto de la música como de cine doméstico. Cinco satélites idénticos para los canales del frente, el centro y envolvente garantizan exactamente la obtención de las mismas características tonales y de timbre y hacen aún más realista la experiencia OMNIPOLAR.

¿QUÉ ES EXACTAMENTE OMNIPOLAR?

La tecnología OMNIPOLAR usa los reflejos naturales de la habitación para crear una sensación mayor de realismo. Este realismo se logra reesando la misma relación de sonido directo y sonido reflejado que existe en la naturaleza, esto es, 70% de sonido reflejado y 30% de sonido directo. Un altavoz tradicional sólo puede producir 30% de sonido reflejado. Es el sonido reflejado adicional que se requiere, el sonido generado por los altavoces OMNIPOLAR, el que crea la experiencia de sonido tridimensional OMNIPOLAR.

INFORMACIÓN SOBRE LA COMPAÑÍA

Los altavoces y baffles para bajos extremos Mirage son diseñados y fabricados por Audio Products International Corp., conocida a través de la industria como "API". Esta compañía canadiense fundada en 1973 es uno de los más importantes fabricantes de altavoces en Norteamérica, y proporciona productos a más de cincuenta y cinco países.

API posee modernas instalaciones de investigación, desarrollo y producción de 18.000 m2 (165.000 pies cuadrados), las que se encuentran en Scarborough, en las afueras de la ciudad de Toronto, Canadá. Más de 280 empleados trabajan en estas instalaciones de avanzada tecnología, diseñando, fabricando y comercializando transductores, cajas, amplificadores y crossovers de marca Mirage. Un talentoso equipo de investigación y desarrollo lleva a cabo un programa continuo de desarrollo trabajando con avanzadas técnicas de diseño basado en ordenador y tres cámaras anecoicas en un programa de desarrollo continuo.

GUÍA DE INSTALACIÓN RÁPIDA

Conexión recomendada para los sistemas Dolby Digital/DTS/Dolby Prologic II

- Coloque los 5 altavoces NANOSAT y el MAINSUB según una configuración de cine doméstico: use un NANOSAT para los canales de la izquierda, centro, derecha, izquierda trasera y derecha trasera y un MAINSUB. Vea los diagrama 4 e 5.
- Conecte los cinco satélites con alambre para altavoces a las salidas para altavoz correspondientes que se encuentran en la parte posterior del amplificador/receptor. No olvide conectar correctamente las polaridades. Conecte el alambre de conexión altavoz del terminal positivo (ROJO +) del amplificador/receptor al terminal positivo (ROJO+) del satélite. Conecte el terminal negativo (NEGRO-) del amplificador/receptor al terminal negativo (NEGRO-) del satélite. Vea el diagrama 1.

- Conecte el baffle para bajos de la salida para baffle que hay en la parte posterior del receptor AV o procesador a la entrada del baffle. Vea el diagrama 6. Nota: Si su receptor AV no posee salida para baffle, conecte las salidas para los altoparlantes frontales izquierdo y derecho del receptor AV a las entradas de alto nivel de la parte trasera del baffle. Vea el diagrama 6.

procesora k vходу на сабвуфере.
Посмотрите диаграмму 6.
Примечание: если ваш АУ применитк не снабжен выходом сабвуфера, используйте дополнительные набор проводов динамика. Соедините выходы термиников вашего левого и правого переднего динамика с входами Высокого Уровня на задней стороне сабвуфера.
Посмотрите диаграмму 6.

- Фирма Mirage рекомендует использовать малую установку при регулировании басов, установленных для всех динамиков в вашей Dolby Digital аудио системе.
- Фирма Mirage рекомендует устанавливать регуляторы басов crossover на вашем АУ применитке или процессоре 120 Гц (или насколько это возможно максимально близко к 120 Гц.). Если ваш АУ применитк не имеет регулируемого crossover'а пожалуйста, перейдите к следующему этапу.
- Облагодарите выход звука от динамика, используя модель теста утверенного шума, генерируемого вашим АУ применитком или процессором, регулирующим систему. Таким образом все динамики продуцируют одинаковый уровень выхода звука.

7. Когда установлен уровень вашего сабвуфера, убедитесь что регулирование вашего АУ применитка или процессора осталось близко к минимальному, насколько это возможно. Повышение или снижение напряжения на выходе сабвуфера вашего АУ применитка или процессора могут проудцировать бейный по качеству звук. Вместо этого для хорошего звчания используйте контроль звука на задней стороне MAIN SUB.

Теперь вы готовы наслаждаться вашей Аудио Системой Mirage NANOSAT.

Встроронние инструкции

Возможность Установки на Подставке

Акустическая система предполагает оптимальный выбор настольных опций для интеграции в любой дизайн комнаты.

Нижняя часть NANOSAT спроектирована так, чтобы крепко прикрепляться к стойке MS-STB-1, которую можно приобрести дополнительно. Пожалуйста, обратитесь к руководству для владельца

MS-STB-1 с целью получения более детальных инструкций.

Возможность Установки на Верхней Части Стены

Для установки на верхней части стены NANOSAT оснащен специальным кронштейном, который может использоваться для безопасного крепления динамика к вертикальной поверхности. Кронштейн доставляется уже прикрепленным к динамику.

Осторожно вкрутите шуруп 8 в стойку стены, оставив не вкрученными примерно 1/4 дюча шурула. После этого установите NANOSAT примерно так, как показано на картинке.

Примечание: Неправое закрепление шурула в безопасном месте на стене может привести к поломке системы или травме.
Посмотрите Диаграмму 2.

Когда динамик поинят на высоту более 6 футов, расположите NANOSAT в вертикальной позиции. Введите головку шурула в широкую часть выреза в креплении и опустите NANOSAT немного вниз до тех пор пока он не опдет в фиксированную позицию.
Посмотрите Диаграмму 2.3.

Динамик также может быть наклонен посредством легкого расшатывания шурула на нижней части NANOSAT и поворота динамика в небходимую позицию.

Расположение Динамика

Акустическая система серии Mirage NANOSAT спроектирована для высокого исполнения при широком многообразии установок. Напомним только несколько полезных советов, которые могут содействовать максимальному воспроизведению звука и вашему наслаждению.

Левый и Правый Каналы

Главное условие для местоположения динамиков это установка их на расстоянии от слушателя в 1-5 раз дальше, чем расстояние между динамиками. Например, если идеальное расстояние между фронтостереодинами минимум 6 feet (183 см), следовательно лучшее расположение динамиков от слушателя было бы 9 feet (274 см).

Идеальная высота расположения динамика приблизительно на уровне уха, когда слушатель находится в позиции сидя. Это может быть достигнуто посредством рекомендуемой подставки MS-STB-1.

Центральный Канал

Предполагается что центральный канал воспроизводит примерно 60% звуковой дорожки, большинство из которых диалог. Чтобы сохранить эффект голоса, лучше от рта актера, рекомендуетса распологать NANOSAT в центре по середине между левым и правым OMI динамиками и размещать сверху или снизу от телевизора.

Окружающий Канал

Когда используется NANOSAT как окружающий динамик, он должен быть расположен рядом, немного впереди или сзади основного места прослушивания. Главная рекомендация состоит в том, что высота должна быть примерно 6 футов.

Установка в Книжном Шкафу или Мебельной Стенке

Малый размер и OMNIPOLAR рассеивание многостороннего NANOSAT позволяет разместить их достаточно легко в любом месте, в книжном шкафу. Если вы предпочитаете расположить динамик в книжном шкафу, прикрепите предварительно изолированную прокладку к нижней части динамика для того, чтобы помочь изолировать динамик от полаки и устранить любое возникновение резонанса. Для того чтобы потенциал рассеивания оптроблат был максимальным, поставьте динамик как можно ближе к передней части шкафа.

Соединения

Динамика серии Mirage NANOSAT снабжены винтовыми клеммами высокого качества, которые позволяют использовать соединения типа банан, паук, а также неподправное соединение.

Посоединение провод динамика от подключаемого терминала на усилителе (Красный +) к подключаемому терминалу на динамике (Красный +), Соедините отрицательный терминал (Черный -) на усилителе с отрицательным терминалом (Черный -) на динамике.
Посмотрите Диаграмму 1

NANOSUB

Расположение

Начните с расположения сабвуфера около угла в передней части комнаты. Это позволит продуцировать максимальный выход басов.
Посредством перемены сабвуфера от угла комнаты, вы сможете найти позицию, в которой басы будут звучать максимально, но без гулкости.
Примечание: очень важно оставить примерно 4 дюча (10 см) пустого пространства между сабвуфером и стенами или мебелью комнаты.

Соединения

1. Если вы используете цифровой приемник, подсоедините сабвуфер, применя кабель RCA с двумя входными штекерами, соедините выход перед, усилителем применитка сабвуфера с входом RCA сабвуфера.

2.Если применитк не имеет RCA выхода, соедините провод динамика от переднего левого и правого выходов к соответствующим левому и правому входам сабвуфера.
Обратите особое внимание на полярность терминалов.
Будте уверены, что Красный (+) соединен с Красным (+) терминалом и Черный (-) соединен с Черным (-) терминалом.

Режим Мощности

NANOSUB снабжен основным переключателем мощности, который должен использоваться перед эксплуатацией сабвуфера. Если сабвуфер не будет использоваться какое-то время, с этом случае выверните опцию "Выключено". После этого выверните позицию переключения на Режим Мощности, который расположен на задней панели сабвуфера. Существует три позиции режима, в которых сабвуфер может работать:

- ВЫКЛЮЧЕНО** – Поверните регулятор мощности сабвуфера в позицию ВЫКЛЮЧЕНО. Сабвуфер не будет работать в этом режиме. Используйте данный режим, если сабвуфер находится в нербочом состоянии длительной перерод времени.
- Автопатический режим – В этом режиме сабвуфер включается при наличии аудио сигнала и выключается в скором времени, когда аудио сигнал исчезает. Свет индикатора на передней части сабвуфера указывает, что сабвуфер находится в резервном режиме (Светится Красный) или в операционном режиме (Светится Зеленый). Это рекомендуемый режим для эксплуатации.
- ВКЛЮЧЕНО** – Сабвуфер находится в рабочем режиме и не выключится, когда исчезнет аудио сигнал. Эта позиция полезна, когда смотрят телевизор или сегментларное телевидение, где низко частотная информация не требует таких энергетических затрат как CD9 или DVD7. В этом режиме свет индикатора будет постоянно светиться зеленым.

ГАРАНТИЯ ВНЕ СОЕДИНЕННЫХ ШТАТОВ

Вне Северной Америки, гарантия может быть изменена, чтобы соответствовать местным законам. Обратитесь, к Вашему местному дилеру фирмы MIRAGE® относительно детальной информации по ОПРРАВИЧЕНИЮ ГАРАНТИИ в вашей стране.

ГАРАНТИЯ ДЛЯ СОЕДИНЕННЫХ ШТАТОВ И КАНАДЫ

Пожалуйста, посмотрите гарантийный документ на обратной стороне.

^[1] MIRAGE®, логотип MIRAGE® являются торговыми марками фирмы Audio Products International Corp.

РУКОВОДСТВО ПО ЭКСПЛУАТАЦИИ

ИНСТРУКЦИЯ ПО ТЕХНИКЕ БЕЗОПАСНОСТИ – ПРОЧИТАЙТЕ ВНИМАТЕЛЬНО!

Предостережение: Для предотвращения риска получения электрического шока, сопоставьте широко часть штепсельной вилки с широким отверстием розетки так, чтобы штепсельная вилка полностью входила в розетку.

Прочитайте Инструкцию. Перед применением данного изделия, прочитайте все инструкции по его использованию и технике безопасности.

Сохраните Инструкцию: Инструкцию по использованию прибора и технике безопасности должны быть сохранные для применения в будущем.

Учтите Предупреждения: Соблюдайте все предупреждения относительно прибора и инструкции по его использованию.

Следуйте Инструкциям: Все рабочие режимы и инструкции по применению прибора должны соблюдаться.

Чистка: Очкжноайте прибор от источников электропитания перед чисткой. Не используйте жидкие очистители или аэрозоли. Для чистки изделия применяйте слегка влажную ткань.

Пригодобления: Не используйте приспособления, не рекомендуемые изготовителем прибора, поскольку они могут причинить вред.

Вода и Влажность: Не используйте данный прибор во время влди.

Вентиляция: Шели и отверстия в корпусе прибора предусмотрены для вентиляции, обеспечения надежности работы и защиты его от перегреваия. Они не должны быть блокированы или закрыты, как, например, при размещении изделия на кровати, диване или другой подобной поверхности. Если не обеспечивается надлежащая вентиляция прибора, то не следует размещать его в закрытом пространстве, типа книжного шкафа или стойки.

Источники Питания: Этот прибор должен использовать только тот источник питания, который обозначен на маркировочной наклейке. Если Вы не уверены относительно типа электропитания в Вашем доме, проконсультируйтесь с Вышей местной энергетической компанией.

Земление и Подаржания: Данный прибор может быть оборудован поляризованным штепсельным штепсельм, имеющим одну пластину, шире другой).

Этот штепсель войдет в розетку только одним способом, обеспечивая таким образом безопасность. Если Вы не можете вставить штепсель полностью в розетку, то попробуйте перевернуть его. Если штепсель все же не входит в розетку, обратитесь к электрику, чтобы заменить розетку. Не наносите вреда безопасности поляризованного штепселя.

Защита Шнура Электропитания: Шнуры электропитания должны быть размещены так, чтобы они не находились на проходах, не зажимались предметами, поставленными на них или около них. Будьте особенно внимательны к шнурам со штепсельными вилками, уходяству расположенная штепсельных розеток и месту, где шнур выходит из прибора.

Перегрузка: Не перегружайте штепсельные розетки и шнуры удлинителя, поскольку это может быть связано с риском возникновения электрического удара. **Предметы и Жидкости:** Никогда не протягивайте предметы внутрь прибора через отверстия, так как они могут касаться мест опасного напряжения, и это способно привести к пожару или удару током. Никогда не разгивайте какую-либо жидкость на прибор.

Обслуживание: Не пытайтесь самостоятельно осуществлять техническое

обслуживание данного прибора посредством открывания или удаления покрытий. Это может повредить Вас воздействию опасного напряжения или другой угрозе.

Для проведения технического обслуживания изделия обратитесь к квалифицированному персоналу.

Температурный Режим: Данный прибор должен быть расположен вдали от источников высокой температуры типа радиатора, печи и других аппаратов электрика (чиллеров), которые выделяют чрезмерно высокую температуру. **Периодиче Питание:** Шнур питания должен быть выключен из розетки, когда прибор не используется длительный период времени.

Устранение неисправностей: Данный прибор должен обслуживаться квалифицированными персоналом, когда:

9A) Повреждены шнур электропитания или штепсельная вилка; или

9B) На прибор упали предметы или на него была пролита жидкость; или

9C) Изделие попало под дождь; или

9B) Прибор ведет себя не обычно или заметно изменился звуковой эффект; или

9У) Изделие упало или внутренне его части повреждены.

9A) Если прибор не работает нормально в соответствии с действующими инструкциями.



Мигающий светящийся значок со стрелкой-молнией внутри равносоставленного треугольника предназначен для того, чтобы предупредить пользователя об опасности непосредственной близости неземлированного «полюса напряжения» внутри замкнутого простраства прибора. Это напряжение может быть достаточной величины, чтобы создавать угрозу электрического удара для детей.

Воспитательный знак внутри равносоставленного треугольника предназначен для того, чтобы предупредить пользователя о наличии важных инструкций, касающихся осмотра, текущего режима и технического обслуживания прибора, описанных в его сопроводительных документах.

АУДИО СИСТЕМА Mirage NANOSAT

Пожалуйста, выберите время, чтобы прочитать все инструкции, содержащиеся в этом Руководстве, чтобы удостовериться, что Ваша система установлена должным образом и настроена для оптимального звукового воспроизведения.

Пожалуйста, сохраните картонную упаковку и упаковочные материалы для изделий фирмы Mirage, чтобы защитить его в случае необходимости отправки в Сервис Центр для ремонта. Изделие, которое получено повреждение при доставке в Сервис Центр, если оно не было упаковано в оригинальную упаковку, будет отремонтировано, восстановлено и правильно упаковано для обратной доставки. За счет владельца изделия.

ВВЕДЕНИЕ

Подразвляем Вас с приобретением новой серии акустической системы фирмы Mirage. Самые лучшие компоненты и материалы, использованные при производстве изделия в соответствии с заводскими стандартами, уточненная технология производства и проверка, обеспечивают исключительное качество воспроизведения динамика, способство во много раз выше цены этой акустической системы. Этот подход к разработке акустической системы фирмы Mirage в результате привел к значительному удешевлению изделия, а особенно воспроизведения и эстетике.

Аудио Система NANOSAT

Главной целью этой серии является производство продукта с наиболее натуральным и точным воспроизведением звука, который совмещался бы с работой домашнего театра. Это было достигнуто посредством использования запатентованной фирмой Mirage технологии OMNIPOLAR™ в 5 идентичных спутниках.

Технология OMNIPOLAR™ производит такое же количество прямого и отраженного звука, как и большинство жизненных событий. Эта технология позволяет осуществлять наиболее реалистичское воспроизведение звука как музыкальными системами, так и домашним театром. Пять идентичных спутникт для переднего, центрального и окружающего каналов гарантируют одинаковое характеристистики тональности и тембра, создавая ощущение живого звука.

Что такое OMNIPOLAR?

Технология OMNIPOLAR обладает огромным потенциалом создания эффекта реальности, используя естественную особенность комнаты отражать звука. Этот эффект достигается посредством создания идентичного соотношения прямого и отраженного звуков.

Существующего в природе, а именно 70% отраженного и 30% прямого звука. Обычные динамики могут воспроизводить только 30% отраженного звука. "Редукторы" дополнителный отраженный звук, продуцируемый динамиками OMNIPOLAR. Именно динамики OMNIPOLAR создают возможность получения опыта прослушивания объемного звука.

ИНФОРМАЦИЯ О КОМПАНИИ

Акустические системы и сабвуферы марки Mirage разработаны и производятся компанией Audio Products International Corp., известной в промышленности как АР. Эта канадская компания была основана в 1973 году и в настоящее время является одним из крупнейших в мире производителей акустических систем, которые поставляются в более чем пятьдесят пять стран мира.

Провышенное присутствие АР является современным, исследовательским и производительным. Оно расположено на площади 165 000 квадратных футов в городе Торонто, Канада. Более чем 280 сотрудников работают над дизайном, производством и маркетингом продукции фирмы Mirage: преобразователями, корпусами и фронтальми динамиками, усилителями и crossovers.

Талантливые сотрудники работают над динамиками фирмы Mirage в команде исследователей и разработчиков, которые используют технологично компьютерного дизайна и три беззвковых салона для реализации программ развития.

Краткое Руководство для Установки

Рекомендованное Соединение для Систем Dolby Digital/DTS/Dolby Prologic

1. В Домашнем Театре установите конфигурации 5 NANOSATr и NANOSUBr или используйте один NANOSATr для левого, правого и заднего правого каналов и один NANOSUBr. **Посмотрите диаграммы 4 и 5.**

2. Соедините все 5 спутникт посредством провода динамика с соответствующими им выходом динамика на задней стороне усилителя/ приемника. Убедитесь в соответствии полярности проводов. Соедините провод динамика от положительного (КРАСНЫЙ+) терминала на приемнике/ усилителе к положительному (КРАСНЫЙ+) терминалу на спутнике. Соедините отрицательный (ЧЕРНЫЙ-) терминал на приемнике/ усилителе с отрицательным (ЧЕРНЫЙ-) терминалом на спутнике. **Посмотрите Диаграмму 1.**

3. Подсоедините сабвуфер от выхода Сабвуфера на задней стороне AV приемника или

4. Mirage le sugiere usar la opción "Small" (Pequeño) para la configuración del control de los bajos de su sistema Dolby Digital para todos los altavoces.

5. Mirage le sugiere que ponga el control de bajos de crossover de su receptor o procesador AV en 120Hz. (O lo más cerca posible de 120Hz). Si su receptor o procesador AV no posee un filtro variable (crossover), pase a la etapa siguiente.

6. Para balancear el sonido emitido por los altavoces use el modo de pruebas de ruido adaptable que genera su receptor o procesador AV y ajuste el sistema de manera que todos los altavoces produzcan el mismo nivel de salida.

7. Antes de ajustar el nivel del baffle, ajuste el nivel del receptor o procesador AV lo más cerca posible de cero. Aumentar o eliminar la salida de baffle en el receptor o el procesador AV podrá producir una baja calidad sonora. Por este motivo, para el ajuste sonoro final, le sugerimos usar el control de volumen de la parte trasera del NANO Sub.

Ahora ya puede disfrutar de su equipo NANOSAT de Mirage.

INSTRUCCIONES DETALLADAS

Opciones de montaje sobre una base

Esta serie brinda una amplia gama de posibilidades de instalación que permiten amonizar el sistema con cualquier ambiente.

La parte inferior de los altavoces NANOSAT ha sido moldeada específicamente para adaptarse a la base opcional MS-STB-1. Para mayores informaciones, consulte el manual del usuario de la base MS-STB-1.

Opciones de instalación de los altavoces en la pared

El NANOSAT está equipado con un soporte que puede usarse para montar el aparato en cualquier superficie vertical, como una pared, por ejemplo. Para simplificar la instalación, el soporte viene unido al altorarlante.

Inserte cuidadosamente un tornillo de cabeza nº 8 en un ratel del muro dejando que sobresalgan unos 6mm (1/4 de pulgada) del tornillo. Enseguida, ponga el NANOSAT en la pared igual como lo había con un cuadro. Nota: Para evitar daños y accidentes, antes de colgar el altorarlante verifique si el tornillo está sólido en la pared. Vea el diagrama 2.

Si desea montar el altavoz a una altura inferior a dos metros (seis pies), oriente el NANOSAT cabeza arriba. Pase la cabeza del tornillo por la parte arriba de la abertura del canal y deslice el soporte NANOSAT hacia abajo hasta que quede fijo en su posición. Vea el diagrama 2.3.

Si desea montar el altavoz a una altura superior a dos metros (seis pies), oriente el NANOSAT cabeza abajo, de modo que la rejilla quede visible hacia abajo, y use el canal inferior. Pase la cabeza del tornillo por la parte arriba de la abertura del canal y deslice el soporte NANOSAT hacia abajo hasta que quede fijo en su posición. Vea el diagrama 2.3.

El alto parlante también puede montarse en ángulo. Para ello, suelte un poco el tornillo en la parte inferior del NANOSAT y gire el altorarlante para dejarlo en la posición deseada.

UBICACIÓN DE LOS ALTAVOCSES

La serie NANOSAT de Mirage ha sido diseñada para lograr un rendimiento superior en una gran variedad de condiciones. He aquí algunos consejos útiles que le permitirán lograr el mejor funcionamiento y mayor satisfacción.

Canales izquierdo y derecho

La norma general para la colocación de un altavoz es que la distancia entre los altavoces y el oyente sea aproximadamente una vez y media la distancia entre los altavoces. Si, por ejemplo, los altavoces están separados por una distancia mínima de 1,8 m (6 pies) (distancia mínima total), la distancia óptima de los altavoces a la que deberá encorrlarse el oyente será 2,4 m (9 pies).

La altura ideal será aquella en la cual el altorarlante estará aproximadamente a la altura de los oídos cuando el oyente esté sentado. Esto se puede lograr mediante la base opcional MS-STB-1.

Canal central

Se espera que un canal central reproduzca hasta 60% de la banda sonora de una película, constituida por diálogo en su mayor parte. A fin de que no se pierda el efecto de las voces siguiendo de la boca del actor, el NANOSAT utilizado como canal central debe ser colocado en la parte cental entre los altavoces NANOSAT izquierdo y derecho, y encima o debajo de la televisión.

Canal envolvente

Si los aparatos NANOSAT se usan como altavoces envolventes, deben colocarse cerca del área principal de audición y un poco hacia atrás de ésta. Como norma general, se aconseja una altura de aproximadamente 6 pies.

manual del propietario

Colocación en estante/unidad de sistema audiovisual

El pequeño tamaño y la flexibilidad de la dispersión OMNIPOLAR del sistema NANOSAT permiten colocarlo fácilmente en un estante, entre otras posibilidades. Si usted prefiere esta última solución, ponga en la parte inferior del altavoz las amortiguas aislantes para aislar el altavoz del estante y eliminar toda transferencia de resonancias. Para maximizar las posibilidades de dispersión Omnirolar, asegure el altavoz lo más posible a la parte frontal del mueble.

CONEXIONES

Los altavoces NANOSAT de Mirage están equipados con bornes de alta calidad para utilización con enchufes de clavijas múltiples, conexiones en horquilla, o una conexión de cable sencillo.

Conecte el cable del altavoz del terminal positivo (RJOI +) del amplificador al terminal (RJOI+) del altavoz. Conecte el terminal negativo (NEGRO-) del amplificador al terminal negativo (NEGRO-) del altavoz. Vea el diagrama 1.

NANOSUB

Ubicación

Le sugerimos que coloque incáblemente el baffle cerca de una esquina en el frente de la sala. Esto producirá una salida máxima de bajos. Añeje el baffle de la pared o del rincón por etapas para encontrar la posición que brinda la mas alta salida de bajos sin temblor. Nota: Es importante dejar unos 10 cm (4 pulgadas) de espacio libre entre el baffle y las paredes o el mobiliario de la habitación.

Conexiones

1. Si su receptor es un aparato digital, conecte la entrada RCA del baffle a la salida de preamplificador/baffle del receptor. Use un cable RCA macho-macho.

2. Si su receptor no posee una salida RCA, conecte las salidas frontales izquierda y derecha del receptor a las entradas Izquierda y derecha correspondientes en el baffle, usando el hilo de conexión de altorarlante. Cuidе que las polaridades no se intercanbien. Conecte rojo (+) a rojo y negro (-) a negro.

Modo de alimentación

El NANOSUB está equipado con un interruptor maestro (ON/OFF) que debe colocarse en la posición correcta antes de usar el aparato. Si no va a usar el baffle durante un largo periodo, ponga el interruptor en la posición "off". Enseguida, debe escoger la posición que desea para el interruptor de alimentación eléctrica que está en el panel trasero del baffle. Este interruptor puede estar en tres posiciones diferentes:

- OFF – Corta la alimentación eléctrica del baffle. El baffle no funcionará. Escoga esta posición si el baffle va a permanecer inactivo durante largo tiempo.
- Auto – En esta posición, el baffle se encenderá automáticamente al recibir una señal audio y se apagará automáticamente después de un determinado tiempo sin recibir una señal audio. El indicador de luz del frente del baffle va a indicar si el baffle está en modo "standby" (luz roja) o en modo de operación (luz verde). Este es el modo recomendado para el funcionamiento normal del aparato.
- ON – El baffle permanece en modo de funcionamiento normal y no se apaga cuando no hay señal audio. Esta posición es útil cuando el usuario mira televisión normal o por satélite ya que en este caso las señales de baja frecuencia no son tan interesas como con un CD o un DVD. En este modo, el indicador luminoso estará siempre iluminado con color verde.

GARANTÍA DEL PRODUCTO FUERA DE ESTADOS UNIDOS

En el exterior de Norteamérica la garantía puede ser modificada a fin de que se ajuste a las regulaciones locales. Para conocer con más detalle la GARANTÍA LIMITADA que se aplica en su país, consulte a su distribuidor "MIRAGE" local.

GARANTÍA PARA ESTADOS UNIDOS Y CANADÁ

Favor de ver la garantía que aparece en la contraportada.

"MIRAGE" y el logotipo de "MIRAGE" son marcas comerciales de Audio Products International Corp.

ISTRUZIONI IMPORTANTI PER LE MISURE DI SICUREZZA – LEGGERE ATTENTAMENTE!

Avvertimento: per evitare il rischio di scosse elettriche, far corrispondere le larme larghe della spina alla fessura larga, poi innestare saldamente.

Leggere le istruzioni: prima di utilizzare il prodotto, leggere tutte le istruzioni sul funzionamento e le misure di sicurezza.

Conservare le istruzioni: conservare le istruzioni sul funzionamento e le misure di sicurezza per futuro riferimento.

Observare le avvertenze: rispettare a tutte le avvertenze relative al prodotto e alla fase operativa.

Seguire le istruzioni: attenersi a tutte le istruzioni per l'uso e il funzionamento.

Pulitura: prima di pulire il prodotto, staccarlo dalla presa a muro. Non utilizzare detersivi liquidi od aerosoli: è sufficiente un panno umido.

Attacchi: per non incorrere in rischi, evitare l'uso di attacchi non raccomandati dal fabbricante del prodotto.

Acqua ed umidità: non utilizzare il prodotto vicino all'acqua.

Aerazione: il mobiletto è fornito di fessure per permettere l'aerazione, assicurare un buon funzionamento e proteggerlo da surriscaldamento. Evitare di bloccare o coprirlo appoggiando il prodotto su un letto, un divano od altre superfici simili. Il prodotto non deve essere collocato in un mobile ad incastri come una libreria o uno scaffale in cui non vi sia aerazione adeguata o quando non siano state rispettate le istruzioni del fabbricante.

Alimentazione: il prodotto deve funzionare solo in base al tipo di alimentazione indicato sull'etichetta. Se siete incerti circa la corrente della vostra abitazione, rivolgetevi all'azienda elettrica locale.

Collegamento a terra o polarizzazione: il prodotto può essere provvisto di una spina polarizzata, con linea di trasmissione a corrente alternata, che s'infilta nella presa elettrica in un solo modo per maggior sicurezza. Se non vi riesce inserirla, cercate di capovolverla e, se ancora una volta non s'infilta, chiedete a un elettricista di sostituire la presa. È importante sfruttare l'elemento di sicurezza che caratterizza la spina.

Protezione del cavo di alimentazione: i fili elettrici devono essere disposti in modo da evitare di essere calpestati, o compresi da oggetti che vi sono appoggiati sopra o a lato. In particolare, fare attenzione ai fili a livello delle spine, delle prese di corrente e del punto di fuoriuscita dall'apparecchio.

Sovaccartare: non sovraccaricare le prese o le prolunghr per evitare rischi di scosse elettriche.

Introduzione di oggetti e liquido: non far mai penetrare nel prodotto alcun oggetto attraverso le fessure perché potrebbe venire in contatto con punti a tensione pericolosa, o provocare corti circuiti che, a loro volta, finirebbero col degenerare in incendi o scosse elettriche. Non lasciar mai cadere del liquido sul prodotto.

Mantenzione: non effettuare da soli la manutenzione del prodotto dato che la presenza di aperture o lo smontaggio dei rivestimenti possono esporre a tensione pericolosa o ad altri rischi. La manutenzione deve essere effettuata da personale qualificato.

Calore: il prodotto dovrebbe essere collocato lontano da fonti di calore come radiatori, elementi riscaldanti, stufe od altri apparecchi che generano calore (inclusi gli amplificatori).

Periodi di inattività: durante lunghi periodi di inattività, il cavo di alimentazione del prodotto dovrebbe essere staccato dalla presa.

Danni che richiedono manutenzione: il prodotto deve essere sottoposto a manutenzione da parte di personale qualificato qualora:

- All'interno dell'apparecchio siano caduti degli oggetti o vi sia stato versato del liquido, oppure
- Il prodotto sia rimasto esposto alla pioggia; oppure
- L'apparecchio non sembri funzionare regolarmente o presenti una notevole alterazione sonora; oppure
- Il prodotto sia stato fatto cadere o l'involucro abbia subito danni.
- Il prodotto non funzioni in modo normale anche seguendo le apposite istruzioni.



Il simbolo del lampo a punta di freccia entro un triangolo equilaterale intende allertare l'utilizzatore al fatto che la presenza di "tensione pericolosa" priva di isolamento all'interno del prodotto può essere sufficiente per determinare rischio di scosse elettriche alle persone.



Il punto esclamativo entro un triangolo equilaterale intende allertare l'utilizzatore al fatto che importanti istruzioni sul funzionamento e la manutenzione sono contenute nel materiale informativo che accompagna l'apparecchio.

SISTEMA MIRAGE NANOSAT

Vi preghiamo di leggere attentamente tutte le istruzioni contenute nel manuale per accertarvi che il sistema sia bene installato e funzioni correttamente.

Si consiglia di conservare la scatola e l'imballaggio dei prodotti Mirage per proteggerli in caso di spostamento od invio per riparazione ad un centro di assistenza tecnica. Il centro che riceve un prodotto danneggiato, o spedito dall'utente in un involucro diverso da quello originale, procederà a ripararlo, revisionarlo e spedito a carico del destinatario.

INTRODUZIONE

Rallegramenti per il recente acquisto dell'altoparlante Mirage! Componenti e materiali, rispondenti a rigidi standard di fabbricazione, vengono testati con tecniche di controllo accuratissime per assicurare una prestazione eccezionale, di gran lunga superiore a quella di altri sistemi assai più cari. Rispetto ad altre progettazioni, la tecnica di sviluppo del sistema Mirage ha generato un notevole miglioramento in termini sia di prestazione che di estetica.

IL SISTEMA NANOSAT

La serie si propone innanzitutto di fornire un prodotto che abbin effetti acustici naturali e precisi ad una miscelazione "home theater" (audio effetto cinema). Il risultato è assicurato dall'utilizzo della tecnologia OMNIPOLAR, un'esclusiva Mirage, presente in 5 satelliti identici. La tecnologia OMNIPOLAR genera la medesima quantità di suoni diretti e riflessi di un'interpretazione dal vivo, per arrivare così a realizzare riproduzioni musicali o ad effetto home theater il più reali possibile. Cinque satelliti identici per i canali anteriore, centrale e surround garantiscono le stesse caratteristiche di tonalità e timbro, rafforzando ulteriormente l'esperienza OMNIPOLAR di piena naturalezza.

COSA S'INTENDE ESATTAMENTE PER OMNIPOLAR?

La tecnologia OMNIPOLAR è un approccio che sfrutta i riflessi naturali della stanza per creare una forte sensazione di realismo. Il risultato scaturisce da una riproduzione caratterizzata dal medesimo rapporto tra suono diretto e suono riflesso che esiste allo stato naturale, vale a dire 70% riflesso e 30% diretto, mentre un altoparlante tradizionale è solo in grado di emettere un 30% di suono riflesso. È proprio questa maggiore presenza di suono riflesso nell'altoparlante OMNIPOLAR che riesce a produrre un effetto tridimensionale.

PROFILO DELL'AZIENDA

Gli altoparlanti e subwoofer Mirage sono progettati e fabbricati dalla Audio Products International Corp., conosciuta nel settore come "AP", "APL", un' ditta canadese fondata nel 1973, si colloca tra i principali fabbricanti di altoparlanti in Nord America, con distribuzione dei prodotti in oltre cinquantacinque paesi.

Il moderno stabilimento AP1, 165.000 piedi quadrati a Scarborough, una zona suburbana di Toronto, in Canada, accoglie ricerca, sviluppo e fabbricazione. Un organico di oltre 280 persone si dedica alla progettazione, realizzazione e marketing della linea Mirage: traduttori, mobilieti, amplificatori e "crossover" (filtri alti e bassi). Un gruppo altamente qualificato di tecnici che operano nel campo ricerca e sviluppo si affida a progettazioni computerizzate d'avanguardia e a tre camere anecoiche per l'attuazione di programmi di altissimo livello.

GUIDA RAPIDA ALL'INSTALLAZIONE

Collegamento raccomandato per i Sistemi Dolby Digital/DTS/Dolby Prologic II

- Disporre i 5 NANOSAT e il NANOSUB in una configurazione Home Theater: un NANOSAT per i canali sinistro, centrale, destro, sinistro posteriore e destro posteriore , ed un NANOSUB. V. illustrazione 4 e 5.
- Collegare tutte e cinque i satelliti col cavo altoparlante alle rispettive uscite altoparlante sul retro dell'amplificatore/ricevitore. Assicurarsi che la polarità del cavo sia corretta. Collegare il cavo altoparlante dal terminale positivo (Red/Rosso+) sul ricevitore/amplificatore al terminale positivo (RED+) sul satellite. Collegare il terminale negativo (BLACK/ Nero-) sul ricevitore/amplificatore al terminale negativo (BLACK/ Nero-) sul satellite. V. illustrazione 1
- Collegare il subwoofer all'uscita (Output) Subwoofer sul retro del Ricevitore AV (autodiviso) o processore all'ingresso (Input) sul subwoofer. V. illustrazione 6. Annotazione: Se il Ricevitore AV non è dotato di un'uscita Subwoofer, far passare un'altra serie di cavi altoparlante dalle uscite sinistra e destra del ricevitore AV agli ingressi High-Level sul retro del subwoofer. V. illustrazione 6

4. A Mirage suggerie a utilização da opção "Small" (Pequeno) na configuração do controle de sons graves do seu sistema digital Dolby para todos os alto-falantes.

5. A Mirage recomenda ajustar o filtro de gerenciamento de baixos do seu receptor ou processador AV a 120Hz. (Ou o mais próximo de 120Hz que for possível). Caso o seu receptor ou processador AV não esteja equipado de um filtro variável (crossover), passe a etapa seguinte.

6. Para equilibrar o som emitido pelos alto-falantes use o padrão de teste de ruído rosa (pink noise) gerado pelo seu receptor ou processador AV e ajuste o sistema de modo que todos os alto-falantes produzam o mesmo nível de saída.

7. Antes de ajustar o nível do subwoofer, ajuste o nível do receptor ou processador AV o mais próximo de zero que for possível. Aumentar ou eliminar a saída de subwoofer no receptor ou processador AV poderá resultar numa má qualidade sonora. Por isso, para o ajustamento sonoro final, sugerimos que use o controle de volume na parte traseira do NANO Sub. Seu sistema OMNISAT agora está pronto para ser desfrutado.

ISTRUÇÕES DETALHADAS

Opções de montagem em suportes

Esta série oferece uma ampla escolha de opções de instalação que integram-se bem a qualquer tipo de ambiente.

O lado de baixo do alto-falante NANOSAT foi criado para encaixar-se perfeitamente na base opcional MS-STB-1. Para maiores informações, consulte o manual do utilizador da base MS-STB-1.

Opções de montagem numa parede

O NANOSAT está equipado com um suporte que pode ser usado para montar o aparelho em qualquer superfície vertical, como uma parede, por exemplo. Para simplificar a montagem, o suporte já vem preso ao alto-falante.

Insira cuidadosamente um parafuso de cabeça N.º 8 na viga na parede deixando cerca de (6 mm) 1/4 polegada do parafuso fora da parede. Em seguida, pendure o NANOSAT na parede da mesma maneira que faria com um quadro. Importante: Para evitar danos e acidentes, verifique se o parafuso está bem preso à parede antes de pendurar o alto-falante. Veja o Diagrama 2.

Se o NANOSAT for instalado numa altura menor do que 2 metros (6 pés), coloque-o de cabeça para cima. Insira a cabeça do parafuso na parte mais larga da abertura do canal e insira o NANOSAT para baixo até que treve-se na posição. Veja o Diagrama 2.3.

Se o NANOSAT for instalado numa altura maior do que 2 metros (6 pés), coloque-o de cabeça para baixo, de modo que a grade fique voltada para o chão e use o canal inferior do rasgo de chaveia. Insira a cabeça do parafuso na parte mais larga da abertura do canal e, em seguida, insira o NANOSAT para baixo até chegar na posição. Veja o Diagrama 2.3. Além disso, o alto-falante pode ser montado em ângulo. Para fazê-lo, folgue um pouco o parafuso na parte de baixo do NANOSAT e gire o alto-falante para a posição desejada.

POSICIONAMENTO DOS ALTO-FALANTES

Os produtos da família NANOSAT da Mirage foram criados para oferecer um alto desempenho numa ampla variedade de ambientes. Aqui vão algumas sugestões que poderão ajudá-lhe a melhorar o seu prazer de escuta e maximizar o desempenho do seu sistema.

Canais esquerdo e direito

A regra geral para a colocação dos alto-falantes é que a distância entre o alto-falante e o ouvinte seja aproximadamente de 1,5 vezes a distância entre os alto-falantes. Por exemplo, se os alto-falantes forem colocados a uma distância ideal de 2 metros (6 pés), a melhor posição de escuta será a 3 metros (9 pés) de distância dos alto-falantes.

A altura ideal será aquela na qual o alto-falante ficará a cerca da altura dos ouvidos quando o ouvinte estiver sentado. Isto pode ser feito usando a base opcional MS-STB-1.

Canal central

Um canal central deve reproduzir cerca de 60% da banda sonora de um filme que é constituída principalmente de diálogos. A fim de manter o efeito do som das vozes como se estivessem a vir das bocas dos actores, o NANOSAT que está a ser usado como canal central deve ser instalado numa posição central entre os NANOSAT esquerdo e direito e colocado acima ou abaixo do aparelho de televisão.

Canal de som ambiental

Quando usir o NANOSAT como alto-falante de sons ambientais, deve posicioná-los de modo adjacente à área de escuta principal, na frente ou atrás dela. A altura geralmente recomendada é de cerca 2 metros (6 pés).

Colocação numa estante/unidade para sistema audiovisual

O tamanho compacto e a versatilidade de dispersão Omnipolar do NANOSAT permitem que ele seja facilmente instalado em vários lugares, como por exemplo, numa estante. Caso queira instalar seu aparelho desta maneira, prenda as almofadas isolantes fornecidas à parte inferior do alto-falante a fim de ajudar a isolá-lo da estante e assim eliminar qualquer transferência de ressonância. Para maximizar o potencial de dispersão OMNIPOLAR, posicione o alto-falante o mais perto possível da frente do móvel.

CONEXÕES

Os produtos da família NANOSAT da Mirage estão equipados com blocos de terminais de alta qualidade que permitem o uso de conectores tipo "banana", de fio duplo ou fio descoberto.

Conecte o fio de conexão do terminal positivo (VERMELHO+) do amplificador ao terminal positivo (VERMELHO+) do alto-falante. Conecte o terminal negativo (PRETO-) do amplificador ao terminal negativo (PRETO-) do alto-falante. Veja o Diagrama 1.

NANOSUB

Posicionamento

Sugerimos que coloque inicialmente o subwoofer perto de um canto na frente da sala. Nesta posição, o aparelho produzirá a máxima quantidade de sons graves. Mova o aparelho aos poucos para longe do canto a fim de encontrar a posição que produzirá a quantidade máxima de sons graves mas que manterá ao mesmo tempo a clareza do som. Nota: É importante deixar uma separação de pelo menos 10 cm (4 polegadas) entre o subwoofer e as paredes, os móveis e objectos em geral.

Conexões

- Caso seu receptor seja digital, conecte a entrada RCA do subwoofer à saída de pré-amplificador/subwoofer do receptor. Use um cabo RCA macho-macho.
- Caso seu receptor não esteja equipado de uma saída RCA, conecte as saídas frontais esquerda e direita do receptor às entradas esquerda e direita correspondentes no subwoofer, usando o fio de conexão de alto-falante. Preste atenção para que as polaridades sejam mantidas. Em outras palavras, conecte vermelho (+) com vermelho e preto (-) com preto.

Modo de alimentação

O NANOSUB está equipado com um interruptor principal liga-desliga (On/Off) que deve ser colocado na posição correcta antes que o aparelho seja usado. Caso não vá utilizar o subwoofer durante um longo período, coloque o interruptor na posição "off" (desligado). Em seguida, deve escolher a posição desligada para o interruptor de alimentação eléctrica que está localizado no painel traseiro do subwoofer. Este interruptor pode ser colocado em três posições diferentes:

- OFF - Corta a alimentação eléctrica do subwoofer. O subwoofer não funcionará. Escolha esta posição se o subwoofer for permanecer inactivo durante um longo período.
- Auto - Nesta posição, o subwoofer ligar-se-á automaticamente ao receber um sinal áudio e desligar-se-á automaticamente após um determinado tempo sem receber um sinal áudio. A cor do indicador luminoso no painel frontal do subwoofer indicará o modo de funcionamento do aparelho: modo de espera (vermelho) ou modo de funcionamento normal (verde). Este é modo recomendado para o funcionamento normal do aparelho.
- ON - O subwoofer permanece em modo de funcionamento normal e não desliga-se quando não há sinal áudio. Esta posição é útil quando o utilizador assiste à televisão normal ou por satélite onde os sinais de baixa frequência não são tão fortes quanto num CD ou DVD. Neste modo, o indicador luminoso estará sempre iluminado numa cor verde.

GARANTIA FORA DOS ESTADOS UNIDOS

Fora da América do Norte, a garantia pode variar de um país a outro por estar sujeita a legislações diferentes. Para conhecer com mais detalhes a GARANTIA LIMITADA oferecida em seu país, converse com seu revendedor local de produtos MIRAGE.

GARANTIA PARA OS ESTADOS UNIDOS E O CANADÁ

Veja a garantia no verso.

O nome "MIRAGE" e o logo "MIRAGE" são marcas registradas da Audio Products International Corp.

ISTRUZIONI DE SEGURANÇA IMPORTANTES LBA COM ATENÇÃO

Atenção: Para evitar o rischio de choques eléctricos, insira totalmente a tomada do aparelho na parete, tomando cuidado para inserir a lamina de largura correcta no orificio correcto. **Leia as istruzioni:** Antes de colocar em funcionamento o aparelho, leia todas as istruzioni de funcionamento e de segurança.

Guarde as istruzioni: As istruzioni de funcionamento e de segurança devono ser guardadas para consulta quando necessario.

Preste attenzione as advertencias: Preste attenzione a todas as advertencias de funcionamento do aparelho.

Segna as instrucciones: Segna todas as instrucciones de funcionamiento do aparelho.

Limpeza: Designe o aparelho da corrente electrica antes de limpá-lo. Não utilize produtos de limpeza liquidos ou em aerosol. Limpe com um pano humido.

Accessórios: A fim de evitar accidentes, não utilize accessórios diferentes daqueles recomendados pelo fabricante.

Água e humidade: Não utilize o aparelho na presença de água.

Ventilação: As fendas e aberturas servem para manter o aparelho ventilado a fim de assegurar seu bom funcionamento e evitar superaquecimento. Estas fendas e aberturas não devem ser obstruídas nem cobertas. Não coloque o aparelho sobre uma cama, sofá, tapete ou outra superfície semelhante a fim de não obstruir as fendas e aberturas de ventilação. O aparelho não deve ser colocado numa estante ou prateleira a menos que exista uma ventilação adequada e que as instrucciones do fabricante sejam seguidas.

Fontes de alimentação: Utilize apenas as fontes de alimentação eléctrica indicadas nas especificações do aparelho. Em caso de dúvida sobre o tipo de energia eléctrica fornecida a sua residência, consulte o vendedor do aparelho ou a companhia de energia eléctrica local.

Ligação à terra e polarização: É possível que o aparelho seja equipado com uma tomada polarizada para ser utilizada com corrente alternada. Como medida de segurança, neste tipo de tomada, uma lamina é mais larga do que a outra de modo que a tomada só pode ser encaixada na parete em uma posição. Se não for possível encaixar a tomada na parete em uma posição, inventa a tomada e tente novamente. Se, mesmo assim, a tomada não se encaixa, peça a um electricista para trocar a tomada na parete por uma mais moderna. Não tome nenhuma medida para anular a polarização da tomada.

Protección de fios eléctricos: Os fios eléctricos devem ser colocados de modo a eliminar a possibilidade de serem pisados, pressionados ou beliscados por objectos colocados sobre eles ou contra eles. Um cuidado especial deve ser tomado com a parte dos fios que sai do aparelho ou que está próxima da tomada na parete.

Sobrecarga: A fim de evitar incendios ou choques eléctricos, não sobrecarregue as tomadas na parete nem os fios de extensão.

Objectos e líquidos dentro do aparelho: A fim de evitar incendios e choques eléctricos, nunca insira nenhum objecto nas aberturas e fendas do aparelho pois estes podem tocar em pontos de voltagem perigosos ou provocar curtos-circuitos. Não derrame nenhum líquido sobre o aparelho.

Reparos: Não tente consertar o aparelho por si mesmo pois a abertura ou remoção da tampa do aparelho pode lhe expor a uma voltagem perigosa e a outros riscos. Leve o aparelho para ser reparado por um técnico qualificado.

Calor: Mantenha o aparelho longe de fontes de calor como placas de aquecimento, saídas de ar quente, fogões e fornos, e outras fontes de calor, incluindo amplificadores. Períodos quando o aparelho não está em uso: Retire da parete a tomada de alimentação de corrente se o aparelho não for ser utilizado por um longo periodo.

Danos ao aparelho que necessitem reparos: O aparelho deve ser examinado e reparado por pessoal técnico qualificado quando:

- A O fio de alimentação ou a tomada foram danificados; ou
- B Um objecto entrou no aparelho ou líquido foi derramado dentro do aparelho; ou
- C O aparelho tornou chuva; ou
- D O aparelho não funciona normalmente ou apresenta uma alteração perceptível da qualidade sonora; ou
- E O aparelho caiu e foi danificado.
- F O aparelho não funciona normalmente quando as instrucciones de funcionamento são seguidas correctamente.



O símbolo de descarga eléctrica dentro do triângulo equilátero é usado para alertar o utilizador para a presença de “voltagens perigosas” não isoladas dentro do aparelho. Estas voltagens podem ter uma magnitude suficiente para criar um risco de choque eléctrico perigoso para os seres humanos.

O ponto de exclamação dentro do triângulo equilátero é usado para alertar o utilizador para a presença de instrucciones de operação e manutenção (reparo) importantes nos materiais escritos fornecidos com o aparelho.

O SISTEMA NANOSAT DA MIRAGE

Sugerimos que leia todas as instrucciones contidas no manual a fim de assegurar que seu sistema seja instalado correctamente e funcione sem problemas.

Conservar a caixa e o material de embalagem original deste aparelho Mirage para protegê-lo, caso deva ser enviado a um centro de assistência técnica para reparação. Os produtos danificados que o centro de serviço a clientela receber do utilizador numa embalagem diferente da embalagem original, serão reparados, restaurados e devidamente embalados para devolução ao utilizador, às custas do utilizador.

INTRODUÇÃO

Parabéns pela sua compra de um sistema de alto-falantes Mirage. Os melhores materiais e componentes são fabricados e testados com técnicas de controlo de qualidade e fabricação sofisticadas a fim de garantir um rendimento superior em comparação com outros alto-falantes muito mais caros. Esta opção que adoptamos para o desenvolvimento do sistema Mirage resulta num melhoramento considerável em relação a outros sistemas em termos de desempenho e estética.

O SISTEMA NANOSAT

O objectivo principal da criação desta série é oferecer um produto com o desempenho mais natural e exacto e a combinação de sons de cinema em casa mais realista possível. Conseguimos alcançar este objectivo usando a tecnologia OMNIPOLAR™ exclusiva da Mirage em cinco satélites identicos. A tecnologia OMNIPOLAR produz a mesma quantidade de sons directos e reflectidos que os eventos sonoros “ao vivo” a fim de proporcionar ao ouvinte a experiência sonora mais realista possível tanto para a reprodução musical quanto para filmes. Cinco satélites identicos para os canais frontal, central e ambiental asseguram as mesmas características de tom e timbre a fim de tornar ainda mais realista sua experiência OMNIPOLAR.

O QUE É EXACTAMENTE A TECNOLOGIA OMNIPOLAR?

A tecnologia OMNIPOLAR usa os reflexos naturais da sala de escura para criar um impressão ainda mais realista. Este realismo é obtido recriando a mesma proporção de sons directos e reflectidos encontrada na natureza, isto é, 70% de sons reflectidos e 30% de sons directos. Um alto-falante tradicional pode produzir apenas 30% de sons reflectidos. É o som reflectido exigido adicional produzido por um alto-falante OMNIPOLAR que cria a experiência sonora tridimensional OMNIPOLAR.

ALGUMAS INFORMAÇÕES SOBRE A NOSSA COMPANHIA

Os alto-falantes e subwoofers da Mirage são criados e fabricados pela Audio Products International Corp, conhecida como “API”. A API, uma empresa canadiana fundada em 1973, é um dos maiores fabricantes de alto-falantes da América do Norte e seus produtos são vendidos em mais de 55 países no mundo inteiro.

A fábrica da API conta com cerca de 18.000 m2 (165.000 pés quadrados) de instalações modernas de investigação, desenvolvimento e fabricação situadas em Scarborough, na região de Toronto, no Canadá. Mais de 280 pessoas trabalham nesta unidade de fabricação moderna, na criação, fabricação e comercialização dos transdutores, caixas de som, amplificadores e filtros de marca Mirage. Uma equipa talentosa de investigação e desenvolvimento utiliza técnicas computadorizadas avançadas de design e três câmaras antecor como parte de um programa de desenvolvimento contínuo.

GUIA DE INSTALAÇÃO RÁPIDA

Conexão recomendada para os sistemas Dolby Digital/DTS/Dolby Prologic II

- Coloque os cinco alto-falantes NANOSAT e o NANOSUB numa configuração de cinema em casa: use um NANOSAT para cada canal, isto é, esquerdo, central, direito, esquerdo traseiro e direito traseiro e um NANOSUB. Veja os diagramas 4 e 5.
- Conecte os cinco satélites com fios de conexão de alto-falante às saídas respectivas na parte traseira do amplificador/receptor. Preste atenção à polaridade dos fios. Conecte o fio do terminal positivo (VERMELHO+) do receptor ao amplificador ao terminal positivo (VERMELHO+) do satélite. Conecte o terminal negativo (PRETO-) do amplificador/receptor ao terminal negativo (PRETO-) do satélite. Veja o Diagrama 1.
- Conecte a saída para subwoofer na parte traseira do receptor ou processador AV à entrada no subwoofer. Veja o Diagrama 6. Importante: Caso seu receptor AV não esteja equipado de uma saída para subwoofer, conecte as saídas para os alto-falantes frontais esquerdo e direito do receptor AV às entradas de alto nível na parte traseira do subwoofer. Veja o Diagrama 6.

- Mirage sugere/ise o utilizço, per tutti gli speaker, dell'impostazione Small (piccolo) nel definire la gestione dei bassi del sistema Dolby Digital.

- Mirage consiglia anche di impostare il crossover gestione dei bassi del Ricevitore AV o processore a 120 Hz (o il più vicino possibile a 120Hz). Se il vostro Ricevitore AV o processore non è dotato di un crossover variable, passare al punto successivo.

- Biancare l'uscita sonora degli altoparlanti ricorrendo al testaggio del rumore rosa generato dal Ricevitore AV o processore, e regolando il sistema in modo che tutti gli altoparlanti producano il medesimo livello di uscita.

- Al momento di impostare il livello subwoofer, assicurarsi che l'impostazione sul Ricevitore AV o processore immagini il più piatto possibile. Compensare o tagliare l'uscita subwoofer sul Ricevitore AV o processore può generare un effetto acustico scadente. Mentre l'utilizzo del comando del volume sul retro del Sub NANO offre una buona sincronizzazione.

E ora è venuto il momento di godere a pieno il vostro Sistema Mirage NANOSATI!

ISTRUZIONI DETAGLIATE

Opzioni circa il montaggio su piedistallo

La serie offre un'ampia scelta di opzioni circa l'installazione per realizzare un'integrazione armoniosa con l'arredamento.

La base del NANOSAT si presenta in modo da poter essere ancorata al piedistallo facoltativo MS-STB-1.

Opzioni circa il montaggio a parete

Per il montaggio a parete, il NANOSAT è dotato di una piastrina di montaggio da utilizzare per montare saldamente l'altoparlante ad una superficie verticale. La piastrina di montaggio viene fornita già connessa all'altoparlante.

Fare attenzione, evitando una vite #8 in un montante della parete, a lasciarne fuoriuscire circa 7 di pollice; poi montare il NANOSAT come se fosse un quadro. Annotazione: se la vite non viene avvitata saldamente in un punto sicuro della parete, possono derivarne danni o lesioni alla persona. V. Illustrazione 2

Quando l'altoparlante è montato ad un'altezza di meno di sei piedi, orientare il NANOSAT in posizione eretta. Inserire la testa della vite nella fessura larga dell'apertura della scanalatura e lasciar scivolare il NANOSAT verso il basso fino a quando non si posiziona definitivamente. V. Illustrazioni 2, 3

Quando l'altoparlante è montato ad un'altezza di oltre sei piedi, orientare il NANOSAT in posizione capovolta di modo che la griglia sia di fronte al pavimento, e utilizzare la scanalatura inferiore. Inserire la testa della vite nella fessura larga dell'apertura della scanalatura e lasciar scivolare il NANOSAT verso il basso fino a quando non si posiziona definitivamente. V. Diagramma 2,3

L'altoparlante può anche essere collocato ad angolo allontanando leggermente la vite sulla base del NANOSAT e facendolo girare fino a raggiungere la posizione desiderata.

COLLOCAZIONE DELL'ALTOPARLANTE

Il NANOSAT Mirage è stato progettato in modo da offrire la prestazione migliore con una vasta serie di impostazioni, ma suggeriamo qui alcuni spunti che possono aiutare ad ottenere un rendimento ottimale e il massimo piacere nell'ascolto.

Canali sinistro e destro

Una linea guida generale al momento di collocare l'altoparlante è di lasciare uno spazio tra l'altoparlante e l'asciutatore di circa una volta e mezzo la distanza tra gli altoparlanti. Se, ad esempio, gli altoparlanti fossero collocati ad un minimo di 6 piedi di distanza tra loro, la posizione migliore per chi ascolta stando seduto sarebbe ad una distanza di 9 piedi.

L'altezza ideale vedrebbe l'altoparlante collocato all'incirca al livello dell'orecchio dell'ascoltatore, quando è seduto. La cosa è fattibile col'utilizzo del piedistallo MS-STB-1: raccomandato, ma facoltativo.

Canale centrale

Il canale centrale dovrebbe riprodurre circa il 60% della colonna sonora di un film, ove prevalga il dialogo. Per riuscire a mantenere l'effetto delle voci che fuoriescono dalla bocca dell'attore, il NANOSAT usato come canale centrale andrebbe collocato al centro tra i NANOSAT sinistro e destro, e posto sopra o sotto il televisore.

Canale surround

Se il NANOSAT viene utilizzato come altoparlante surround, bisognerebbe collocarlo vicino al punto di ascolto principale, leggermente davanti o dietro. Di solito si raccomanda un'altezza di circa 6 piedi.

Collocazione dell'unità di ascolto/caffale

La dimensione piccola e la dispersione OMNIPOLAR del NANOSAT, un'unità altamente versatile, permettono di collocare questi satelliti anche, tra l'altro, su uno scaffale. Se optate per questa scelta, fissare i cuscinetti sulla base dell'altoparlante per isolarlo dallo scaffale ed evitare il trasferimento di risonanze. Al fine di ottimizzare la potenzialità della dispersione OMNIPOLAR, collocare l'altoparlante il più vicino possibile alla parte frontale del mobiletto.

COLLEGAMENTI

Il NANOSAT Mirage è provvisto di morsetti serrafilo che permettono l'uso di collegamenti con connettori a banana, con terminali a forcella o un cavo nudo.

Collegare il cavo altoparlante dal terminale positivo (RED+) sull'amplificatore al terminale positivo (RED+) sull'altoparlante. Collegare il terminale negativo (BLACK-) sull'amplificatore al terminale negativo (BLACK-) sull'altoparlante. V. Illustrazione 1

NANOSUB

Collocazione

Iniziate collocando il subwoofer vicino ad un angolo, nella parte anteriore della stanza. Questo produrrà l'uscita massima di bassi. Allontanando il subwoofer dall'angolo, si finirà prima o poi coll'identificare la posizione con l'uscita massima di bassi, ed eliminare l'effetto “rimbombante”. Annotazione: occorre lasciare all'incirca 4 pollici (10 cm) di spazio libero tra il subwoofer e le pareti o l'arredamento della stanza.

Collegamenti

- Se viene utilizzato un ricevitore digitale, collegare il subwoofer dall'uscita ricevitore subwoofer pre-amplificatore all'ingresso RCA subwoofer, con un cavo RCA da maschio a maschio.

- Se il ricevitore non è provvisto di un uscita RCA, collegare il cavo altoparlante dalle uscite sinistra e destra ai corrispondenti ingressi sinistro e destro sul subwoofer, facendo particolare attenzione al rispetto delle polarità. Assicurarsi che vengano eseguiti i collegamenti Red (+) e Red, Black (-) e Black.

Modo Power (Alimentazione)

Il NANOSUB è dotato di un interruttore principale dell'alimentazione che va innestato prima di far funzionare il sistema. Se il subwoofer non è fatto funzionare per lunghi periodi di tempo, l'interruttore principale deve venire a trovarsi su “off” (spento). Successivamente, l'interruttore va posizionato nel modo Power sul pannello posteriore del subwoofer. Il Subwoofer può funzionare in 3 modi diversi:

- OFF - girare il Subwoofer Power su OFF. Questo modo impedisce il funzionamento del subwoofer. Utilizzarlo solo se l'unità è inattiva per un lungo periodo di tempo.
- Auto – In questo modo, il subwoofer si porta su ON (accesso) nel rilevare un segnale acustico, poi ritorna ad OFF dopo pochi momenti quando il segnale sparisce. La spia luminosa sulla parte anteriore del subwoofer indicherà se il subwoofer è in modo Standby (spento) (luce rossa) o in modo Operational (operativo) (luce verde). Per un uso generale del sistema, si raccomanda questo modo.
- ON – il subwoofer rimane nel modo operativo e non si spegne quando rileva il segnale acustico. La posizione è utile quando si guarda la televisione o la TV satellitare perché la bassa frequenza non è altrettanto potente come quella dei CD o dei DVD. In questo modo, il diodo luminoso resterà sempre verde.

GARANZIA AL DI FUORI DEGLI STATI UNITI

Al di fuori del Nord America, la garanzia può cambiare per conformarsi ai regolamenti locali. Rivolgetevi al vostro concessionario MIRAGE® per ulteriori informazioni circa la GARANZIA LIMITATA in vigore nel vostro paese.

GARANZIA PER STATI UNITI E CANADA

Pregasi consultare le informazioni sulla garanzia riportate a tergo.

"MIRAGE" e il logo "MIRAGE" sono marchi di commercio della Audio Products International Corp.

WICHTIGE SICHERHEITSAANWEISUNGEN –SORGFÄLTIG DURCHLEZEN!

Achtung- Um das Risiko eines elektrischen Schlages zu vermeiden, sollte der breite Stiftkontakt des Steckers nur in den breiten Schlitz der Steckdose ingestekt worden. **Aanweisingen doorlezen-** Vor inderbetriebrname des Productes bitte alle Sicherheits- und Betrebrsaanweisingen doorlezen.

Aanweisingen aafbewaahn- Sicherheits- und Betrebrsaanweisingen bitte für spätere Informatieozwecke aafbewaahn.

Achtungshinwee beaachten- Achtungshinwee aaf den Product- und Betrebrsaanweisingen bitte beaachten.

Beaachten der Aanweisingen- Alle Betrebrs- und Gebruachsaaanweisingen bitte beaachten. Reinigen- Vor Reinigen Product vom Stroomnetz trennen. Bitte nicht flussige Reinigungs-oder Spulmiddelen, sondern eefnack feuchtes Tucht zum Reinigen verwenden.

Zubehoortelle- Keine Zubehoortelle Benutzezn, die nicht vom Hersteller empfohlen werden, da dies mit Gevahr verbuuden sein konnte.

Wasser und Feuchtigkeite- Product nicht in der Nahe von Wasser benutzezn. **Luftzuflu-** Ofrhningen in der Box dienezn zur Lüftung, gewaahrleesten eemen einwandfreiezn Betrebr des Productes und schützezn vor Overhitzing. Sie dürfen daher nicht blockeert oder bedeeckt werdezn, indem es aaf en Bett, en Sofa oder eene aähnelike Underlage gestellee wird. Das Product sollte nicht in Eerbaumdebel wie z.B. en Buchreegal oder eenen Bücherstrank plaeetze werdezn, es sei denn die Lüftung is genuegend oder die Aanweisingen des Herstellers werdezn befolgt.

Netzaanschluss- Das Product bitte nur mit der Art von Stroomversoring benutzezn, die aaf hem Markenschild aangegevezn is. Bei Unklarheitezn über die Art der Stroomversoring des Haauses bitte eenen Elektrofachmann oder die Elektroziatswekke aannufezn.

Erding oder Verpooischieving- Das Product kaaen mit eennem WS-Stecker mit Verpooischieft (een Stecker, bei dem eem Contact breiter is als der andere) auseruusteet sein. Dieser Stecker kaaen aus Sicherheitsgruuden nur in eener Riehting in eene Steckdose gesteekt werdezn. Stecker anders heruun eesteckezn, wenn er nicht in die Steckdose passen will. Klappet es immer noch nicht, bitte eenen Elektrofachmann komeen lassaen, um die alle Steckdose mit eener neuen zu eersetezn. Aaf keenen Fall die Sicherheitsbestimmungezn des Verpooischieftz umgehezn. **Schuetz der Netzkabeel-** Die Netzkabeel solltezn so verleegt werdezn, dass nicht über sie gelaeuftezn wird, oder dass sie nicht von aaf innen liegendezn Gegegnstaende eingeeklemmt werdezn. Dabeel sollte besondere Aafmerksamekheit den Stellezn zukomeen, wo die Kabeel in eennem Stecker bzw. eener Steckdose eendezn oder an dem Puncte, wo sie von dem Product wegluefezn.

Overbelasting- Steckdose en- Verlaengerungskabeel nicht overbelastezn, da sonst das Risiko von Stroomschlaegen besteehen kaaen.

Eindringen von Gegegnstaende en Flussigkeitezn- Niemaals solltezn Gegegnstaende ierendweelcheer Art durrch die Ofrhningezn in dem Product gesteekt werdezn, da dadeurh Contacte unter Spannung beertueert oder Teile kurzgeslusses werdezn komeen, was zu Feuegefahr en Risikezn von Stroomschlaegen föehrezn kaaen. Niemaals Flussigkeitezn ierendweelcheer Art über dem Product verschuutezn.

Reparatur und Warting- Niemaals versuchezn, dat Product selbst zu repaarene en- of zu waartezn, da man beim Abneehrezn der Waande beertueerungsgevaahrlichezn Spanninge en- of anderezn Gevahren aausegezeet sein kaaen. Alle Wartingsofereitezn nur von qualificeertezn Personaal durrchführezn lassaen.

Waarmequeeliezn- Product nicht in der Nahe von Waarmequeeliezn wie z.B. Heetkroeperezn, Heetzoehrezn, Ofen en- of anderezn waarmeerezeuendezn Gevaretezn (inklusive Verstärkerezn) aafstellezn.

Perioeden der Nichtbenutzing- Bei laeangeerezn Perioeden der Nichtbenutzing Netzkabeel des Productes von Netz trennezn.

Maanspreehaame von Repaareturen- Das Product sollte nur von qualificeertezn Personaal repaarent en- of gewaarteet werdezn, wenn

- das Netzkabeel en- of der Stecker beeschaedigt wurde en- of
- Gegegnstaende in das Gevaree gefalleen en- of Flussigkeitee über es verschuuteet wurde en- of
- das Product in Regen stand en- of
- das Gevaree nicht mehr normal funktionieert en- of in seener Klangweedegebe eeneen offeensichlikeen Weeschsel zeigef en- of
- dees Gevaree hingefalleen en- of dat Gevaree beeschaedigt wurde en- of
- das Gevaree bei Beeahtung der Bedieeningsaanweisinge en- of normal funktionieert.



Das Blitzsymbol mit Pfeil in einem gleichseitigen Dreieck, warnt den Benutzer vor nichtisolierten "berührungsegevaahrlichezn Spanninge" in nneem des Laupsprecheergevaahrtes. Deze komeen hoch genueg sein, dass Gevahr beesteht, eenen Stroomschlaeg zu eeerhaalen.

Das Aansuufzeekene in eennem gleichseetigezn Dreiecke, informeert den Benutzeer über wichtige Betrebrs- en- of Wartingsaanweisinge en- of de Documentaatie, die dem Gevaree beeliegt.

MIRAGE NANOSAT-SERIE

Wir empfehlen, dass Sie alle Anleitungen dieses Handbuchs genauestens beachten, um sicher zu stellen, dass Ihr Audio-System ordnungsgemäß installiert ist und gut funktioniert.

Bitte Verpackungsmaterial dieses Mirage-Produktes aufbewahren, damit es im Falle eines Versandes zur Reparatur an einen Kundendienst geschützt ist. Produkte, die beschädigt in einem Service-Center ankommen und vom Endverbraucher nicht in der Original-Verpackung versichert wurden, werden auf Kosten des Endverbrauchers repariert und für den Rückversand ordnungsgemäß verpackt.

EINLEITUNG

Wir begrüßwünschen Sie als Eigentümer eines Mirage-Lautsprechers. Nur die besten Komponenten und Werkstoffe werden nach höchsten Ansprüchen hergestellt und anhand modernster Fertigungs- und Qualitätssicherungsverfahren geprüft. Sie sind somit Garant einer einzigartigen Leistung, höher als die anderer Lautsprecher, deren Preis um ein Vielfaches teurer ist. Dieses Konzept zur Entwicklung des Mirage Lautsprechersystems führe denn auch bezüglich Leistung und Ästhetik zu einer erheblichen Verbesserung im Vergleich mit anderen Lautsprechersystemen.

DIE NANOSAT-SERIE

Die NANOSAT-Serie bietet in erster Linie ein Produkt, das natürlichen reinen Klang und nahtlose Verzerrung gemäß den Ansprüchen eines Heimkino vereint. Dies leistet unsere eigenumsrechtlich geschützte OMNIPOLAR™-Technologie in 5 Satelliten mit gleichen Konstruktionsmerkmalen. Die OMNIPOLAR-Technologie erzeugt das selbe Volumen an direktem und reflektiertem Klang wie bei Live-Events und bietet somit ein realistisches Miterleben von Musik oder Heimkino. Die fünf gleich gebauten als Front-, Center-, und Surround-Lautsprecher eingesetzten Satelliten garantieren die selben Eigenschaften in puncto Klang und Klangfarbe und bilden somit das wesentliche Element für ein lebensgereues OMNIPOLAR-Klangerelebnis.

WAS BEDEUTET OMNIPOLAR EIGENTLICH?

Bei der OMNIPOLAR-Technologie werden die natürlichen Gegebenheiten eines Raumes zur Reflexion von Schall benutzt, um ein größeres Maß an Realismus zu schaffen. Dieser Realismus wird dadurch erreicht, dass das selbe in der Natur vorzufindende Verhältnis 30% zu 70% von direkt abgestrahlten zu reflektiertem Schall imitiert wird. Ein herkömmlicher Lautsprecher kann in der Regel nur 30% reflektierten Schall wiedergeben. Das Besondere des dreidimensionalen OMNIPOLAR-Klangerelebnisses ist denn auch der von einem OMNIPOLAR-Lautsprecher gelieferte zusätzliche Anteil von rückgestrahltem Schall.

DATEN ÜBER UNSER UNTERNEHMEN

Mirage-Lautsprecher und -Subwoofer werden von Audio Products International Corp., in der Branche als „API“ bekannt, entwickelt und hergestellt. API, eine 1973 gegründete kanadische Firma, ist einer der führenden Lautsprecherhersteller Nordamerikas und liefert Produkte an mehr als 55 Länder weltweit.

Das API-Werk ist ein moderner 10220 m² großer Forschungs-, Entwicklungs- und Herstellungs-komplex in Scarborough, einer Vorstadt von Toronto, Kanada. Mehr als 280 Beschäftigte arbeiten in dieser hochmodernen Niederlassung an der Entwicklung, Herstellung und dem Marketing von Mirage-Wandlern, -Boxen, -Verstärkern und -Frequenzweichen. Ein talentiertes Forschungs- und Entwicklungsteam benutzt rechnergestützte Konstruktionsverfahren und drei schalldichte Räume in einem fortschreitenden Entwicklungsprogramm.

ANWEISUNGEN FÜR SCHNELLES SETUP

Empfohlene Anschlussmethode für Dolby Digital/DTS/Dolby Prologic II

- Stellen Sie die 5 NANOSAT-Lautsprecher und den NANOSAT-Subwoofer in Form einer Heimkinoanlage auf: Für die Wiedergabe der fünf Tonkanäle je eine NANOSAT-Box als linken und rechten Frontlautsprecher, als Centerlautsprecher sowie als linken und rechten Surround-Lautsprecher für die Wiedergabe der Bässe den NANOSAT-Subwoofer. Siehe Abildurlungen 4 und 5.
- Schließen Sie alle fünf Haupt-/Satellitenlautsprecher mit Lautsprecherkabel an die jeweiligen Lautsprecheranschlüsse auf der Rückseite Ihres Verstärkers/Receivers an. Achten Sie dabei auf die richtige Polarität. Verbinden Sie zunächst den positiven (RED+) Anschluss des Receivers/Verstärkers mit dem positiven Anschluss (RED+) des Lautsprechers. Verbinden Sie danach den negativen (BLACK-) Anschluss des Receivers/Verstärkers mit dem negativen Anschluss (BLACK-) des Lautsprechers. Siehe Abbildung 1.

- Für den Anschluss des Subwoofers verbinden Sie den Subwooferanschluss auf der Rückseite des AV-Receivers oder Prozessors mit dem Eingang des Subwoofers. Siehe Abbildung 6. Hinweis- Hat Ihr AV-Receiver keinen Subwooferanschluss, verbinden Sie mit einem zusätzlichen Paar von Lautsprecherkabeln die Ausgänge des linken und rechten Frontlautsprechers mit den

- Mirage raad aan om de besmanagement van uw cross-over of uw AVV ontvanger of processor op 120 Hz te zetten. (Of nabij 120 Hz zo goed als mogelijk. Als uw Audio/Video Ontvanger of processor geen variabele crossover heeft, ga dan afstufdift naar de volgende stap.

- Eenwicht het geluidsuurkomst van de luidsprekers met behulp van de roze geluidstest patroon dat opgewekt wordt door uw AVV ontvanger/ versterker. Sluit het systeem aan zodat alle luidsprekers hetzelfde geluidsuurkomst produceren.

- Tenwijl u uw subwoofer nleuu afstelt, zorg ervoor dat de setting op uw AVV ontvanger of versterker zo vlak mogelijk blijven. Het oplofieren of afsluuden van de subwoofer uitgang op uw AVV Ontvanger of processor kan een slechte geluidskwaliteit veroorzaken. In plaats daarvan, gebruik de volumecontrolekrop aan de achterkant van de NAANO Subwoofer voor een zuivere stemming.

U bent nu in staat om van uw Mirage NANOSAT systeem te genieten.

GRONDIGE INSTRUCITIES

Standaard Standaard Opties

Deze serie biedt vele installatie mogelijkheden om zo in elk decor te kunnen passen.

De onderkant van de NANOSAT is speciaal normgegeven zodat het in de clip op de facultatieve MS-STB-1 standaard past. Zie AUB de MS-STB-1 eigenaathandleiding voor meer gedetailleerde instructies.

Muur Standaard Opties

Voor een muur installatie, de NANOSAT is uitgerust met een standaard steun dat veilig gebruikt kan worden als standaard op een verticale vlakke voor de luidspreker. De luidspreker wordt gelieerd met een al aangesloten steun.

Dea voorzichtig een #8 schroef in een hout in de muur, maar laat ongeveer 6 mm van de schroefkop over en monteer dan de NANOSAT alsof het een lijst is die u ophangt. Pas op, Als u de schroef niet op een veilige plek in de muur vastmaakt dan kan dit beschadiging of verwonding tot gevolg hebben. Zie afbeelding 2

Wanneer u de luidspreker op een hoogte van onder twee meter ophangt, oriënteer de NANOSAT in een rechtopstaande positie. Schuif de schroefkop in de brede gedeelte van de kanaalopening en schuif dan NANOSAT neerwaarts totdat het in de goede positie zit. Zie afbeelding 2,3

Wanneer u de luidspreker op een hoogte van boven twee meter ophangt, oriënteer de NANOSAT in een ondersteboven positie zodat de rooster naar de vler toe is georiënteerd en gebruik de onderstele stuurleiding kanaal. Schuif de schroefkop in de brede gedeelte van de kanaalopening en schuif dan NANOSAT neerwaarts totdat het in de goede positie zit. Zie afbeelding 2,3

De luidspreker kan ook gedraaid worden door de schroef aan de onderkant van de NANOSAT licht los te draaien en de luidspreker dan in de goede positie ronddraaien.

LUIDSPREKER PLAATSING

De Mirage NANOSAT is ontworpen voor een hoge prestatie in een brede variëteit van zettingen, maar hier zijn een paar nuttige aanwijzingen die voor een vergrote prestatie en voor uw luisterplezier zullen zorgen.

De linker en rechter Kanalen

Een algemene aanwijzing waar u uw luidspreker neer kunt zetten is om een ruimte te maken tussen de luidspreker en de luisteraar van ongeveer 1 ? keer de afstand tussen de luidsprekers. Bijvoorbeeld, als de luidsprekers op de meest ideale plek zijn neegezet; minstens 1,80 m uit elkaar, dan kunt u het beste 2,40 m daar vandaan gaan zitten.

De ideale hoogte is om de luidspreker op oorhoogte te installeren wanneer de luisteraar in zijn luisterhouding zit. Dit kan gedaan worden door middel van de aanbevolen MS-STB-1 standaard te gebruiken.

Middenkanaal

Er kan verwacht worden dat een middenkanaal zowiee als 60% van een filmsoundtrack kan reproduceeren, daarvan is het meeste dialoog. Om het effect van een stem die uit de mond van een acteur komt te behouden, moet de NANOSAT die als middenkanaal gebruikt wordt centraal geplaatst worden tussen de linker- en rechter- hoofd MANOSAT, en boven of onder een televisie gezet worden.

Omringende kanalen

De NANOSAT die als omringende luidsprekers worden gebruikt moeten aangrenzend aan en een beetje voor of achter de directe luisteromgeving geplaatst worden. Een algemene richtlijn voor de aanbevolen hoogte is een hoogte van ongeveer 1,80 m.

Boekenkas/ Entertainment Onderdeel Plaatsing

Het kleine formaat en de OMNIPOLAR verspreiding van de veelzijdige NANOSAT zorg ervoor dat ze makkelijk neegezet kunnen worden, o.a. in een boekenkast. Als dat uw lewelnisplek is, bevestig dan de voorziede isolerende buffers onder de luidspreker om te helpen bij het isoleren van de luidspreker van de kast en om elke doorkomende vibratie te verwijderen. Om de OMNIPOLAR verspreiding vermogen te maximaliseren, zet de luidspreker zo dicht mogelijk aan de voorkant van de box.

AANSLUITINGEN

De Mirage NANOSAT OMNISAT is voorzien van hoge kwaliteit bindingpunten die het gebruik van banaanpluggen, vorken, of blote kabel aansluitingen mogelijk maken.

Sluit de luidsprekerkabel vanaf de positieve (ROOD+) terminal van de versterker aan met de (ROOD+) terminal van de luidspreker. Sluit de negatieve (ZWAART) terminal van de versterker aan met de (ZWAART) terminal van de luidspreker. Zie afbeelding 1

NANOSUB

Plaatsing

Begin door de uitralagehoornluidspreker dichtbij een hoek van de kamer te plaatsen wat de meeste bas prestatie produceert, maar ook een "boem" dieun basachtige effect kan veroorzaken. Zet de uitralagehoornluidspreker in fasen steeds verder weg van de muur of de hoek, om de plek te vinden dat het maximum bas prestatie opbrengt zonder dieun of "boemachtigheid". Het is belangrijk om ongeveer 10 cm vrije ruimte over te houden tussen de subwoofer en de muuren of de kamermeeulde.

Aansluitingen

- Als u gebruik maakt van een digitale ontvanger, sluit de subwoofer van de ontvanger subwoofer preversterker uitgang naar de RCA subwoofer ingang met een standaard stekker tot stecker RCA kabel die hiervoor nodig is.

- Als uw ontvanger geen RCA uitgang heeft, sluit dan de luidsprekerkabel vanuit de voorste linker- en rechter- uitgangen op de overeenkomstige linker- en rechter ingangen op de subwoofer, u moet vooral oppassen dat de polariteiten worden behouden. Zorg ervoor dat Rood (Red) (+) op Rood en zwart Black (-) op Zwart aansluitingen worden behouden.

Power Wijze

De NANOSUB is voorzien van een hoofd stroom schakelaar (Power Mode switch) dat voorafgaand aan gebruik ingeschakeld moet worden. Als de subwoofer voor langere tijd niet in gebruik wordt genomen, selecteer dan gewoon de "off" stand op de hoofd stroom schakelaar. dan is het aanbevolen om de subwoofer uit het AC (alternatieve stroom) stopcontact te trekken. Daarna kies de stand van de hoofd stroom schakelaar dat zicht aan op het achterpaneel bevindt. Er zijn 3 mogelijke standen waarin de subwoofer werkzaam kan zijn.

- Off- draait de Subwoofer Stroom UIT! Wanneer de knop op de Off stand staat, dan zal de subwoofer niet aangaan. Gebruik deze stand als de subwoofer voor lange tijd niet in gebruik zal worden genomen.

- Auto- Wanneer de knop op de Auto stand staat, dan zal de subwoofer aangaan als er een signaal aanwezig is en zal het automatisch een tijdje nadat het signaal verdwenen is uigaan. De lichtwijzer die zich aan de voorkant van de subwoofer die zich op de voorkant van de subwoofer bevindt zal aanwijzen of de subwoofer in stand-by mode is (dan gloeit rode licht) of gebruiksklaar is (dan gloeit groen licht). Dit is de aanbevolen stand voor algemeen gebruik.
- ON- op deze stand zal de subwoofer voortdurend gebruiksklaar blijven en niet uitschakelen wanneer het audio signaal verdwijnt. Deze stand is handig bij het kijken van televisie of satelliet TV programma's omdat de lage frequenties informatie niet zo sleuig is als die van een CD of een DVD. De lichtwijzer zal op deze stand voortdurend op groen licht gloeien.

GARANTIE BUITEN DE VERENIGDE STATEN:

Buiten Noord Amerika kunnen de productgaranties van land tot land verschillen om aan de locale regels te voldoen. Vaag uw locale MIRAGE® wederverkoper voor nadere details omtrent de BEPERKTE GARANTIE die in uw land van toepassing is.

GARANTIE BINNEN DE VERENIGDE STATEN EN CANADA

Zie A.U.B. het garantiedocument op de omslag

"MIRAGE", het "MIRAGE" logo, zijn handelsmerken van Audio Products International Corp.

BELANGRIJKE VEILIGHEID INSTRUCTIES-LEES HET VOLGENDE ZORGVULDIG!

Pa op: Om een elektroshock te voorkomen, moet u de stekker wel op de juiste manier in het stopcontact steken.

Lees de veiligheids instructies: Voor het gebruiken van dit product moeten alle veiligheids instructies en gebruiksaanwijzingen worden gelezen.

Bewaar de instructies: Alle veiligheidsinstructies en gebruiksaanwijzingen moeten worden bewaard om verdere nakijk mogelijk te maken.

Maarschuwende zorgmaatregelen: Alle waarschuwingen omtrent dit product en de gebruiksaanwijzingen moeten worden gevolgd.

Volg de gebruiksaanwijzingen: Alle gebruiksaanwijzingen moeten worden gevolgd.

Schoonmaken: Voor het schoonmaken moet de stekker van het product uit de muur getrokken worden. Gebruik geen vloeibare schoonmaakmiddel of een schoonmaakmiddel uit een spuitbus. Gebruik een vochtige doek voor het schoonmaken.

Vastbindingen: Gebruik geen sluitingen die niet door de fabrikant zijn aangeraden omdat deze risico's met zich mee kunnen brengen.

Water en vochtigheid: Gebruik dit product niet in de nabijheid van water - Laat de installatie niet in aantaking komen met lekend of druppelend water en plaats ook nooit met water gevulde objecten op de apparatuur.

Ventilatie: Er zijn spleten en openingen in de kast die voor ventilatie zorgen zodat het product goed kan functioneren en om oververhitting te voorkomen. Deze openingen moeten niet geblokkeerd of bekleed worden. Ze moeten ook nooit worden geblokkeerd door het product op een bed, bank, tapijt of ander soortgelijke oppervlakte neer te zetten. Dit product moet niet in een ingebouwd installatie worden geplaatst zoals een boekenkast of een rekje mits er voor goede ventilatie wordt gezorgd, en dat de gebruiksaanwijzingen van de fabrikant zijn gevolgd.

Stroom: De stroom voor dit product moet alleen van het soort zijn wat op het etiket is aangegeven. Als u niet zeker bent van het soort stroom van uw huis, raadpleegt u dan uw product **wederverkoper** of uw elektriciteitsbedrijf.
Aardverbinding of polarisatie: Dit product kan voorzien zijn van een gepolariseerde wisselende stroomsoort stekker (een stekker met een bredere lammet dan de andere). Deze stekker past maar op één manier in het stopcontact. Dit is een veiligheidsmaatregel. Als u niet in staat bent om de stekker goed in het stopcontact te krijgen, probeer het andersom. Mocht het dan steeds niet lukken neem dan contact op met uw elektricien om het stopcontact te vervangen.
Probeer NIET de veiligheidsmaatregel van de stekker te ontkennen. Bescherming van het elektrische snoer: De elektrische snoeren moeten geleid om te voorkomen dat erop gelopen kan worden of dat objecten die erop of er tegen worden geplaatst ze niet zullen afskellen. Er moet vooral worden gelet op het snoer bij het stopcontact, en op de bak en de plek waar ze uit het product komen.
Overvalding: Overlaad de stopcontacten en de verlengsnoeren niet omdat dit brand of elektroshock risico kan veroorzaken.

Inbrengen van een object of van vloeistof: Duw nooit een object door de gleuven van dit product omdat ze in aantaking zouden kunnen komen met gevaarlijke voltage punten of ze zouden gedeeltes uit kunnen schakelen die brand of elektroshock kunnen veroorzaken.
Mors geen vloeistof op dit product.
Reparaties: Probeer nooit om dit product zelf te repareren door hem open te maken of door de dekking weg te halen, u kunt zich dan voor gevaarlijke voltage of ander gevaar blootstellen.

Waarme: Dit product moet uit de buurt van warme bronnen worden geplaatst zoals radiators, kacheln, fornuizen en andere apparaten die warmte produceren (inclusief geluidsversterkers).
Ongebruikte periodes: Als het product langere tijd niet zal worden gebruikt dan moet de stekker uit het stopcontact getrokken worden.

Beschadiging dat reparatie nodig heeft: Dit product moet door gekwalificeerd personeel nagekeken worden als:

- A. Het elektronische snoer of stekker beschadigd zijn, of als
- B. Objecten of vloeistof binnen in het systeem zijn gevallen, of als
- C. Het product in de regen is geweest, of als
- D. Het systeem niet normaal functioneert of er verandering wordt geconstateerd in de geluidsprestatie, of als
- E. Het product is gevallen of de omheining beschadigd is.
- F. Als de installatie niet goed functioneert nadat alle aansluitingshandelingen zijn uitgevoerd.



De bliksemstraal met pijlpunt in een driehoek is bedoeld om de gebruiker te waarschuwen voor de aanwezigheid van ongewenste "gevaarlijke voltage" binnen de omheining van het product dat van een zoding omvang is dat het aan mensen een elektroshock risico kan veroorzaken.

Het uitrotpreken in een driehoek is bedoeld om de gebruiker te waarschuwen voor de aanwezigheid van belangrijke gebuiks- en onderhoudsaanwijzingen die te vinden zijn in de literatuur die bij het toestel is toegevoegd.

MIRAGE NANOSAT SYSTEEM

Neemt u alstublieft de tijd om alle instructies van deze handleiding door te lezen om er zeker van te zijn dat uw systeem goed is geïnstalleerd en op de juiste manier functioneert.

Bewaar de doos en het verpakkingsmateriaal van dit MIRAGE product om het te beschermen als het ooit om reparatie vervoerd moet worden naar een reparateur. Een product dat beschadigd bij de reparateur wordt ontvangen en dat door de gebruiker in een andere verpakking dan het oorspronkelijke is opgestuurd, zal worden gerepareerd en op de juiste manier ingepakt en vervoerd worden op kosten van de gebruiker.

INLEIDING

Wij zijn trots om u als nieuwe eigenaar van een Mirage luidspreker te mogen verwelkomen. De beste componenten en materialen worden gemaakt, gebruikt en uitgeprobeerd door geaantceerde fabricate en kwaliteitscontroles om voor een uitzonderlijke prestatie te zorgen dat beter is dan luidsprekers die vele malen de prijs van deze kosten. De aanpak van de ontwikkeling van de Mirage installatie heeft wat betreft de prestatie en de esthetiek, een belangrijke verbetering in installatie ontwerpen tot gevolg gehad.

HET NANOSAT SYSTEEM

Het belangrijkste doel van deze nieuwe serie was om een product met de meest natuurlijke en zuivere prestatie van home theater en muziek mengsel te verzorgen. Dit is mogelijk door het nieuwste geavanceerde handelsmerk Omnipolar technologie te gebruiken. Omnipolar technologie produceert hetzelfde aantal directe en gereflecteerde geluid als bij een live evenement om de muziek of de home theater op een realistische weergave manier te ervaren. Vijf identieke satellieten aan de voorkant, in het midden en in de omringende kanalen zorgen voor gelijke tonaliteit en klankkleur kenmerken om het echte levensgevoel van de OMNIPOLAR ervaring te verhogen.

WAT IS OMNIPOLAR PRECIES?

Omnipolar technologie maakt gebruik van de natuurlijke weerkaatsingen van een kamer om het realiteitsgevoel te vergroten. Deze realiteit wordt tot stand gebracht door dezelfde ratio te reproduceren van directe tot reflecterend geluid -70% reflecterend en 30% direct, dat men in de natuurlijke omgeving kan vinden. Een traditionele luidspreker kan alleen maar 30% reflecterend geluid produceren. Het is het extra reflecterend geluid dat door de Omnipolar luidspreker wordt verschaft dat zorgt voor een Omnipolar driedimensionale geluidsenaring.

ACHTERGRONDINFORMATIE OVER HET BEDRIJF

MIRAGE luidsprekers en subwoofers worden ontworpen en gemaakt door Audio Products International Corp., ook wel als "API" bekend in de industrie. Een in 1973 opgerichte Canadees bedrijf, API is één van de grootste luidsprekerfabrikant in Noord Amerika, leverancier in meer dan vijf en vijftig landen over de hele wereld.

Het API bedrijf is een moderne 165.000 vierkante voet onderzoek, ontwikkeling en productie vestiging in Scarborough, een buitenwijk van Toronto, Canada. Meer dan 280 mensen zijn werkzaam in de kunst van ontwikkeling- marketing- en vervaardigingsvestiging van Mirage transducersen, boxen, versterkers en verdelers (crossovers). Een talentvolle onderzoek- en ontwikkelingssteam maakt gebruik van geavanceerde computer ontwerptechnieken en drie echovrije kamers in een doorgaand ontwikkelingsprogramma.

SNELLE SET-UP HANDLEIDING

Aanbevolen aansluiting voor dolby digitale/dts/dolby prologic II systemen

- Stel de 5 NANOSATen and NANOSUB in een Home Theater opbouw. Gebruik een NANOSAT voor de linker-, midden-, rechter-, achter linker- en achter rechtse- kanalen en een NANOSUB. Zie afbeeldingen 4 en 5

- Stuit alle vijf satellieten met luidsprekerkabels aan op de respectieve luidsprekeruitgangen aan de achterkant van de versterker/ontvanger. Zorg ervoor dat u de polariteit van de kabel respecteert. Sluit de luidsprekerkabel vanaf de positieve (ROOD+) terminal van de ontvanger/versterker aan met de (ROOD+) terminal van de satelliet. Sluit de negatieve (ZWART) terminal van de ontvanger/versterker aan met de negatieve (ZWART) terminal van de satelliet. Zie afbeelding 1.

- Sluit de subwoofer vanaf de subwoofer uitgang aan op de achterkant van de AVV ontvanger of de versterker aan op de ingang van de subwoofer. Zie afbeelding 6. Note: Als uw AV ontvanger geen subwoofer uitgang heeft, gebruik dan een extra set luidsprekerkabels vanaf de rechter- en linker voorste luidspreker uitgangen van uw AVV ontvanger op de hoge niveau ingangen aan de achterkant van de subwoofer. Zie afbeelding 6
- Mirage raadt u aan om de kleine setting van de basmanagement opzet van uw Dolby Digitale systeem te gebruiken.

- Hochpegelengangen auf der Rückseite des Subwoofers. Siehe Abbildung 6.
- Wir empfehlen Ihnen, dass in bezug auf Konfiguration und Wiedergabe der Bässe Ihres Dolby Digital System alle Lautsprecher auf die Position „Small“ eingestellt sind.

- Ebenso empfehlen wir Ihnen, die Übernahmefrequenz für die Tieftonwiedergabe durch den Subwoofer an Ihrem AV-Receiver oder Prozessor auf 120Hz einzustellen. (Oder möglichst nahe bei 120Hz). Hat Ihr AV-Receiver oder Prozessor keine einstellbare Frequenzzweche, bitten wir Sie, mit nächstem Schritt fortzuführen.
- Regeln Sie anhand des Pink Noise Testes der Rauschgeneratoren Ihres AV-Recievers oder Prozessors die Klangwiedergabe der Lautsprecher. Nehmen Sie eine Gesamtregelung Ihrer Anlage vor, damit alle Lautsprecher mit der selben Lautstärke abstrahlen.

- Bei der Einstellung der Lautstärke des Subwoofers sollten Sie darauf achten, dass die Regelung an Ihrem AV-Receiver oder Prozessor so gut wie möglich einer normalen Pegelstellung entspricht. Eine zu laut oder zu leise eingestellte Subwooferwiedergabe an Ihrem AV-Receiver oder Prozessor resultiert möglicherweise in schlechter Klangqualität. Für die eigentliche Feinereinstellung sollten Sie immer den Pegelregler auf der Rückseite des NANOSAT-Subwoofers benutzen.

Ihr NANOSAT-System ist nun angeschlossen. Wir wünschen angenehmen Hörgenuss!

SPEZIELLE ANLEITUNGEN

Installation auf Ständer

Die NANOSAT-Serie bietet eine große Auswahl von Aufstellungsmöglichkeiten, die den Gegebenheiten eines Raumes Rechnung tragen.

Die Unterseite des NANOSAT lässt sich auf dem optionalen MS-STB-1 Ständer betfestigen. Genauere Anweisungen hierzu finden Sie im MS-STB-1 Benutzerhandbuch.

Installation an der Wand

Für die Installation an der Wand ist der NANOSAT mit einer Wandhalterung ausgerüstet, mit der er sicher an einer senkrechten Fläche installiert werden kann. Die Halterung ist bereits am Lautsprecher angebracht.

Schrauben Sie vorsichtig eine Schraube Nr. 8 in eine Lattung, lassen Sie dabei etwa 7 Zoll der Schraube hervorstehen und installieren Sie den NANOSAT, als ob Sie ein Bild aufhängen würden. Hinweis- Falls die Schraube nicht fest in einer solchen Wandattung sitzt, besteht das Risiko von Sach- oder Personenschaden. Siehe Abbildung 2.

Wird der Lautsprecher in einer Höhe unter 1,8 m installiert, muss der NANOSAT in normaler aufrechter Stellung montiert werden. Positionieren Sie den Schraubkopf in dem breiten Teil des Kanals und lassen Sie den NANOSAT nach unten gleiten, bis er einrastet. Siehe Abbildung 2,3.

Wird der Lautsprecher in einer Höhe über 1,8 m installiert, muss der NANOSAT in umgekehrter Stellung mit der Frontbespannung nach unten montiert und der untere Nutkanal benutzt werden. Positionieren Sie den Schraubkopf in dem breiten Teil des Kanals und lassen Sie den OMNISAT-Lautsprecher nach unten gleiten, bis er einrastet. Siehe Abbildung 2,3.

Der Lautsprecher kann ebenso in Schräglage installiert werden. Lösen Sie einfach etwas die Schraube auf der Unterseite des NANOSAT und drehen Sie die Box in die gewünschte Position.

AUFSTELLEN DER LAUTSPRECHER

Die Mirage NANOSAT-Lautsprecher bieten ausgezeichnete Klangleistung an verschiedenen Standorten. Nachfolgend ein paar Tipps, um eine optimale Leistung des Produktes und somit Ihren Klingengenuss zu gewährleisten.

Linker und rechter Frontlautsprecher

Eine allgemeine Regel beim Aufstellen von Lautsprechern besagt, dass der Abstand zwischen Lautsprecher und Hörer ungefähr ein einhalb mal so groß sein soll wie der zwischen den Lautsprechern. Wenn im Idealfall die Lautsprecher z.B. ein Minimum von 1,8 m voneinander platziert sind, dann wäre der beste Hörstandort 2,7 m entfernt.

Die ideale Höhe zur Positionierung des Lautsprechers wäre etwas höher als die Ohren eines strahlenden Hörers. In diesem Fall empfehlen wir unseren optionalen MS-STB-1 Ständer.

Center-Lautsprecher

Der Center-Lautsprecher sollte bis zu 60% des meist aus Dialogen bestehenden Soundtracks eines Films wiedergeben. Damit der Effekt erhalten bleibt, als höre man, wie gerade gesprochen wird, sollte der als Center-Lautsprecher verwandte NANOSAT genau in der Mitte zwischen den als linker und rechter Frontlautsprecher benutzten NANOSAT-Boxen über oder unter dem Fernseher aufgestellt werden.

Surround-Lautsprecher

Wird der NANOSAT als Surround-Lautsprecher verwandt, sollte er neben und etwas vor oder hinter

dem Hauptbereich aufgestellt werden. Als allgemeine Richtlinie zur Positionierung des Lautsprechers empfehlen wir eine Höhe von etwa 1,8 m.

Installation auf einem Regal oder in einem Musikschrank

Kompaktes Design und OMNIPOLAR-Klangsteuerung des universa einsetzbaren NANOSAT-Lautsprechers machen es möglich, ihn mühelos an anderen Standorten wie z.B. auf einem Regal zu installieren. Ist dies der Platz, den Sie bevorzugen, bitten wir Sie, billigege Polster unter dem Lautsprecher zu befestigen, damit er vom Regal isoliert ist und jede Weiterleitung von Resonanzerscheinungen unterbunden wird. Um die OMNIPOLAR-Klangsteuerung voll aususchöpfen, sollten Sie zudem den Lautsprecher möglichst bündig mit den Vorderkanten Ihres Regals bzw. Musikschrankes abschließen lassen.

ANSCHLÜSSE

Der Mirage NANOSAT-Lautsprecher hat hochwertige Apparatklemmen für den Anschluss von Bananensteckern, Gabelschrauben oder normalen Stiftsteckern.

Verbinden Sie zunächst den positiven (RED+) Anschluss des Verstärkers mit dem positiven Anschluss (RED+) des Lautsprechers. Verbinden Sie danach den negativen (BLACK-) Anschluss des Verstärkers mit dem negativen Anschluss (BLACK-) des Lautsprechers. Siehe Abbildung 1.

NANOSAT-SUBWOOFER

Aufstellen

Platzieren Sie zunächst den Subwoofer in der Nähe einer Ecke im vorderen Teil des Zimmers. Das garantiert Ihnen ein Maximum an Leistung. Rücken Sie dann nach und nach den Subwoofer von der Ecke weg, bis Sie den Platz finden, der maximale Leistung ohne Drehneffekt bietet. Hinweis- Auf jeden Fall ist es wichtig, einen Mindestzschwenkraum von circa 10 cm zwischen dem Lautsprecher und den Wänden oder Möbeln des Raumes zu lassen.

Anschlüsse

- Bei Benutzung eines digitalen Receivers verbinden Sie mit einem Cinch auf Cinch Kabel den Subwooferausgang des Voreverstärkers mit dem Cinchringang des Subwoofers.
- Hat Ihr Receiver keinen Cinchausgang, verbinden Sie mit Lautsprecherkabel die linken und rechten Frontlautsprecheransgänge mit den linken und rechten Eingängen des Subwoofers. Dabei achten Sie vor allem darauf, dass die Polaritäten nicht verwechselt werden. Der rote Anschluss (+) sollte immer mit einem roten und der schwarze Anschluss (-) mit einem schwarzen verbunden werden.

Stromschalter

Der NANOSAT-Subwoofer hat einen Netzschalter, der vor Inbetriebnahme des Gerätes eingeschaltet werden muss. Wird der Subwoofer für längere Zeit nicht benutzt, empfehlen wir Ihnen, diesen Schalter auf „Aus“ zu stellen. Danach wählen Sie die Stellung für den Betriebsmodus des Stromschalters, der sich auf dem hinteren Bedienfeld des Subwoofers befindet. Der Subwoofer hat drei 3 mögliche Betriebsmodi:

- AUS – Der Subwoofer ist ausgeschaltet. Kein Betrieb des Subwoofers in diesem Modus. Wählen Sie diesen Modus, wenn der Subwoofer für längere Zeit nicht benutzt wird.
- Auto – In diesem Modus schaltet sich der Subwoofer bei Empfang eines Musiksignals ein und nach kurzer Zeit, wenn das Signal nicht mehr vorliegt, aus. Die Statusanzeige auf der Vorderseite des Subwoofers gibt an, ob der Subwoofer im Betriebsatmsmodus (rotes Licht) oder im Betriebsmodus (grünes Licht) ist. Dies ist der Modus, der für den allgemeinen Betrieb empfohlen wird.
- Ein – Der Subwoofer ist im Betriebsmodus und schaltet sich bei Ausbleiben eines Musiksignals nicht aus. Dieser Modus ist insbesondere bei Fernsehen und Satellitfernsehen von Nutzen, da in einem solchen Fall die Bass-Passagen nicht so ausgeprägt sind wie beim Abspielen von CDs oder DVDs. In diesem Modus leuchtet die Statusanzeige fortwährend in grünem Licht.

GARANTIE AUßERHALB DER USA

Außerhalb Nordamerikas kann die Garantie unter Umständen Änderungen unterliegen, um den gesetzlichen Bestimmungen des jeweiligen Landes zu entsprechen. Erkundigen Sie sich bei Ihrem MIRAGE® Vertreter nach den genauen Einzelheiten einer BEGRENZTEN GARANTIE, die in Ihrem Land gilt.

GARANTIE INNERHALB DER USA UNND KANADAS

Einzelheiten der Garantie finden Sie auf der Rückseite des Produktes.

brugervejledning

VIGTIGE

SIKKERHEDSOPPLYSNINGER

LÆS DEM OMHYGGELIGT.

Advarsel: For at forhindre elektriske stød, sættes stikkets brede ben ind i det brede hul. Stikket skubbes helt ind.

Læs brugsanvisningerne: Alle brugsanvisninger om sikkerhed og betjening bør læses, før enheden tages i brug.

Gem brugsanvisningerne: Anvisningerne om sikkerhed og betjening bør gemmes til evt. senere brug.

Ret Dem efter advarselrne: Alle advarsler på enheden og brugsanvisninger bør følges.

Følg anvisningerne: Alle anvisninger om betjening og anvendelse bør følges.

Rengøring: Tag ledningen ud af stikket i væggen før rengøring. Anvend ikke aerosol eller flydende rengøringsmidler, kun en fugtig klud.

Tilbehør: Brug ikke tilbehør, der ikke er godkendt af fabrikkanten. Det kan være risikabelt.

Vand og fugtighed: Brug ikke enheden i nærheden af vand.

Ventilation: Abningerne i kabinettet er til ventilation. Det giver sikker drift og beskyttelse mod overophedning. Åbningerne må derfor ikke blokeres eller dækkes, ved at man anbringer enheden på en seng, sofa eller en lignende overflade. Enheden bør ikke indbygges i en reol, medmindre der er tilstrækkelig ventilation, og fabrikkantens anvisninger i øvrigt følges.

Strømforsyning: Enheden må kun tilsluttes den strømforsyning, der er angivet på mærkaten. Hvis De ikke er klar over, hvilken strømforsyning, Deres hjem har, kan De spørge på el-værket.

Isolforbindelse og polarisering: Enheden kan have et polariseret vekselstrømsstik (et stik, hvor det ene ben er bredere end det andet). Stikket passer kun ind i stikkontakten på een måde. Det er en sikkerhedsforanstaltning. Hvis De ikke kan få stikket helt ind, kan De prøve at vende det. Hvis stikket stadig ikke passer, må De tilkalde en elektriker, der kan udskrifte stikket. Omgå ikke den sikkerhed, der er ved dette stik.

Beskyttelse af netledning: Netledninger bør anbringes, så man ikke kommer til at træde på dem, eller så de kan komme i klemme mellem ting, der anbringes på eller op mod dem. Man bør især være opmærksom på ledningerne, hvor de kommer ud fra stikkontakter, fordelerstik og enheden.

Overbelastning: Stikkontakter og forlængerledninger bør ikke overbelastes. Det kan forårsage elektriske stød.

Fremmedlegemer og væske: Stik aldrig noget som helst ind i enheden gennem åbningerne. De kan komme til at røre ved farlige strømførende dele, der kan skabe en kortslutning, hvilket kan resultere i brand eller elektriske stød. Undgå at spilde væske af nogen art på enheden.

Reparation: Prøv ikke selv at reparere enheden. Åbning eller fjernelse af paneler kan udsætte Dem for farlige spændinger og andre faremomenter. Lad en fagmand udføre alle reparationer.

Varme: Enheden bør anbringes i god afstand fra varmekilder såsom radiatorer, varmerister, komfurer eller andre varme producerende enheder (inkluderet forstærkere).

Perifoder, hvor enheden ikke bruges: Enhedens netledning bør tages ud af stikkontakten, hvis enheden ikke bruges i længere tid.

Skader, der kræver reparation: Enheden bør repareres af en fagmand, hvis

- A. Netledningen eller stikket er blevet beskadiget; eller
- B. Fremmedlegemer er faldet eller væske er blevet spildt ned i enheden; eller
- C. Enheden har været udsat for regn, eller
- D. Enheden ikke synes at virke normalt, eller der er store ændringer i den lydmæssige kvalitet; eller
- E. Enheden er blevet tabt, eller panelerne er beskadigede.
- F. Enheden ikke virker normalt, selv om brugsanvisningen følges.



Tavlen med et pliespidslym i en ligesidet trekant skal gøre brugeren opmærksom på tilstedeværelsen af usolieret "farlig spænding" inde i enheden. Spændingen kan være så stor, at den udgør en fare for elektrisk stød .

Udråbsteget i en ligesidet trekant skal gøre brugeren opmærksom på, at der findes vigtige betjenings- og vedligeholdelsesinstruktioner (service) i den vejledning, der kommer med enheden.

MIRAGE NANOSAT SYSTEM

Giv Dem venligst tid til at læse alle instruktionerne i denne vejledning, så De er sikker på, at Deres system er korrekt installeret og fungerer rigtigt.

Gem venligst kassen og pakkematerialet til Mirage højttalere, så det kan beskytte dem, hvis højtalere eventuelt skal sendes til reparation på et service center. En højttaler, der modtages i beskadiget stand på service centret, og som ikke er sendt i den originale pakning, vil på kundens regning blive repareret, renoveret og nøjgt emballeret for returnering.

INDELEDNING

Vi er stolte over at kunne byde Dem velkommen som en ny ejer af en Mirage højttaler. De bedste komponenter og materialer er fremstillet, så de overholder nøjagtige standarder, og de er afprøvet ved hjælp af højt udviklet fremsstillings- og kvalitetskontrol teknik for at sikre en enestående ydelse, der er bedre end andre højttalers, der koster langt mere. Denne udviklingsmetode for Mirage systemet har resulteret i en betydelig forbedring i designet sammenlignet med andre højttalere både med hensyn til gengivelse og udsænde.

NANOSAT SYSTEMET

Hovedformålet for denne serie var at fremstille et system med den mest naturtro og nøjagtige lydengivelse, der ville virke gnidningsløst med et hjemmetæler. Dette blev opnået ved anvendelse af Mirages varemærkede OMNIPOLAR™ teknologi i 5 identiske satellitter. OMNIPOLAR teknologi gengiver den same mængde af direkte og reflekteret lyd som virkelige begivenheder, og man opnår derved den mest realistiske oplevelse af både musik og hjemmetæler. De fem identiske satellitter, der anvendes som front, center og surround kanaler, garanterer samme tone og klarhedne karakteristisk, hvilket yderligere understreger den livagtige OMNIPOLAR oplevelse.

HVAD ER OMNIPOLAR HELT NØJAGTIGT?

OMNIPOLAR teknologi anvender rummets naturlige refleksioner til at skabe en større virkelighedsfølelse. Denne følelse opnås ved at man genskaber det samme forhold mellem direkte og reflekteret lyd, 70% reflekteret og 30% direkte, som man finder i naturen. En traditionel højttaler giver kun 30% reflekteret lyd. Det er denne nødvendige ekstra reflekterede lyd, en OMNIPOLAR højttaler kan give, der giver den OMNIPOLARE tredimensionale lyd.

FIRMAETS HISTORIE

Mirage højttalere og subwoofere bliver designet og fremstillet af Audio Products International Corp. - indenfor industrien kaldt "AP". Det er et canadisk firma, der blev grundlagt i 1973. AP er en af Nordamerikas største fabrikanter af højttalere, og vi eksporterer til mere end 55 lande.

AP1-fabrikken er et moderne 15.500 m² forsknings-, udviklings- og produktionsanlæg, der ligger i Scarborough, en forstad til Toronto, Canada. Mere end 280 medarbejdere er ansat på dette avancerede fabriksanlæg, hvor de designer, fremstiller og markedsfører Mirage Transducere, kabinetter, forstærkere og filtre. En talentfuld gruppe inden for forskning og udvikling anvender avanceret computer-baseret design teknik og tre lydødede rum i et fortløbende udviklingsprogram.

HURTIG OPSÆTNING

Anbefalet for tilslutning af Dolby Digital / DTS / Dolby Prologic II Systemer

- Anbringelse af de 5 NANOSAT'er og NANOSUB i hjemmetæter opstilling: Anvend en NANOSAT som venstre, center, højre, bageste venstre og bageste højre kanal og een NANOSUB. Se diagram 4 og 5
- Forbind alle fem satellitter med højttalerledning til deres respektive højttalerudgange bag på forstærkeren/modtageren. Kontroller, at ledningens polaritet respekteres. Forbind højttalerledningen fra den positive (RØDE +) terminal på modtagerforstærkeren til den positive (RØD/E-) terminal på satellitten. Forbind den negative (SORT/E-) terminal på satellitten til modtagerforstærkeren til den negative (SORT/E-) terminal på satellitten. Se diagram 1
- Forbind subwooferen fra subwoofer udgangen bag på AV/ modtageren eller processoren til indgangen på subwooferen. Se diagram 6. Bemærk: Hvis Deres AV modtager ikke har en subwoofer udgang, føres et ekstra sæt højttalerledninger fra Deres AV/ modtagers højre og venstre fronthøjttaler udgange til høj niveau indgange bag på subwooferen. Se diagram 6
- Mirage foreslår, at man for alle højttalere anvender "Small" indstillingen for bassstyringen af Deres Dolby Digital system.

- Mirage foreslår, at man sætter crossover filteret for bassstyring til 120Hz (eller så tæt som muligt til 120Hz) på Deres AV/ modtager eller processor. Hvis Deres AV/ modtager eller processor ikke har et variabelt filter, forudsæt venligst til næste punkt

- ÅbBalancer højttalerens lydengivelse ved hjælp af "pink noise" støjtest monstret, der genereres af Deres AV/ modtager eller processor. Juster systemet, så alle højttalere har samme lydniveau.

- Når subwoofer niveauet indstilles, bør man kontrollere, at indstillingen på AV/ modtageren eller processoren er så fad som muligt. Forøgelse eller afskæring af subwooferens lyd på AV/ modtageren eller processoren kan give dårlig lyd/kvalitet. Brug i stedet volumenkontrolen bag på NANO Sub til fremsstilling.

Når er De parat til at nyde Deres Mirage NANOSAT system.

GRUNDIGERE ANVISNINGER

Montering på stand

Denne serie har mange muligheder for installation, så de kan tilpasses ethvert miljø.

Undersiden af NANOSAT kan hægtes på en MS-STB-1 stand (ekstraudstyrt). Se venligst MS-STB-1 brugervejledningen for mere detaljerede oplysninger.

Montering på væg

Til montering på vægge har NANOSAT et monteringsbeslag, så højttaleren kan monteres sikkert på en lodret flade. Beslaget er allerede sæt på højttaleren ved levering.

Skru omhyggeligt en nr.8 skruve ind i væggen, men lad skruen stikke ca. 0.5 cm stikke ud. Hæng derefter NANOSAT op ligesom et billede. Bemærk: Hvis skruen ikke skrues solidt ind i væggen, kan der ske skader eller kræstøker. Se diagram 2

Hvis højttalereen monteres lavere end 1,8 m., skal NANOSAT anbringes, så den vender opad. Sæt skrueløvedet ind i den brede del af åbningen, og lad NANOSAT glide nedad, til den er på plads. Se diagram 2,3

Hvis højttalereen anbringes højere end 1,8 m., vendes NANOSAT på hovedet, så forpladen vender mod gulvet, og man bruger den nederste åbning. Sæt skrueløvedet ind i den bredeste del af åbningen og lad NANOSAT glide nedad, indtil den er på plads. Se diagram 2,3

Højttalereen kan også anbringes i en vinkel. Man løsner skruen i bunden af NANOSAT en smule, og drejer højttalereen til den ønskede stilling.

PLACERING AF HØJTTALER

Mirage NANOSAT er designet, så den giver en enestående lydengivelse i mange forskellige miljøer. Her følger dog et par gode råd, der vil hjælpe Dem til at opnå den bedst mulige lydengivelse og den fulde formøjelse af højttalereen.

Højre og venstre kanal

Formennfingeregelen for placering af højttalere er, at afstanden mellem højttalereen og lytteren skal være ca. 1? gange afstanden mellem højttalere. F.eks. Hvis højttalere er bedst muligt anbragt med 1,8 m afstand, findes den bedste lytposition i en afstand på 2,4 m.

Den ideelle højde for højttalere er omkring øreniveau, når lytteren sidder ned. Dette kan man opnå ved anvendelse af den anbefalede MS-STB-1 stand (ekstraudstyrt).

Midterkanal

En midterkanal forventes at gengive ca. 60% af en films lydspor, hvoraf det meste er dialog. For at bibeholde fornemmelsen af, at stemmen kommer fra skuespillerens mund, bør den NANOSAT, der bruges som midterkanal, anbringes centralt mellem højre og venstre NANOSAT højttaler og over eller under fjernsynet.

Surround kanal

Når NANOSAT bruges som surround højttaler, bør den anbringes ved siden af og en smule foran eller bag det foretrukne lytreamråde i en anbefalet højde af ca. 1,8 m.

Placering i reol/TV-enhed

Den begrænsede størrelse og OMNIPOLAR spredningen for den alsidige NANOSAT gør, at den med lethed kan monteres f.eks. i en reol. Hvis De vælger denne placering, sættes de vedlagte isoleringspudder på undersiden af højttalere for at isolere højttalere fra hylden og udelukke overførsel af resonans. For at få mest muligt ud af OMNIPOLAR spredningen, anbringes højttalere så tæt som muligt til reolens forkant.

brugervejledning

TILSLUTNING

Mirage NANOSAT er udstyret med tilslutningsterminaler af høj kvalitet, der muliggør tilslutning ved hjælp af banan-, spadestik eller af-isoleret ledning.

Forbind højttalerledningen fra den positive (RØDE +) terminal på forstærkeren til den positive (RØDE +) terminal på højttalere. Forbind den negative (SORT/E-) terminal på forstærkeren til den negative (SORT/E-) terminal på højttalere. Se diagram 1

NANOSUB

Placering

Begynd med at anbringe subwooferen nær et hjørne fremme i rummet. Dette vil give den maksimale bassengivelse. Når subwooferen flyttes væk fra hjørnet, vil man efterhånden finde det sted, der giver den maksimale bassengivelse, men uden "bulden". Bemærk: Det er vigtigt, at der er en afstand på 10 cm. mellem subwooferen og vægge eller møbler.

Tilslutning

- Hvis man har en digital modtager, forbindes subwoofereen fra modtagers subwoofer-forstærker udgang til subwooferens RCA indgang med en han-til-han RCA ledning.

- Hvis modtageren ikke har en RCA udgang, forbindes højttalerledningen fra forreste højre og venstre udgange til de tilsvarende højre og venstre indgange på subwooferen, (idet man er meget opmærksom på, at polariteten overholdes. Kontroller, at Rød (+) til Rød og Sort (-) til Sort forbindelserne er bevarede.

Tænd-Sluk

NANOSUB har en hovedkontakt, der skal aktiveres, inden højttalereen kan bruges. Hvis subwooferen ikke skal bruges i længere tid, vælges "Off" stilling. Derefter vælges stillingen for tænd-sluk kontakten, der sidder på subwooferens bagside. Der er 3 mulige indstillinger:

- OFF - Slukker for strøen til subwoofereen. Subwoofereen vil ikke virke i denne stilling. Brug denne indstilling, hvis højttalereen ikke skal anvendes i længere tid.
- AUTO - I denne stilling tænder subwoofereen automatisk, når den modtager et audio signal og slukker automatisk kort tid efter, signalet er forsvundet. Kontrolpæren på forsiden af subwoofereen vil vise, om subwoofereen er i stand-by (lyser rødt) eller er virksom (lyser grønt). Dette er den anbefalede stilling for almindeligt brug.
- ON - Subwoofereen er konstant tændt, og den slukker ikke, selv om audio signalet forsvinder. Denne stilling er god, når man ser fjernsyn eller satellit TV, hvor hørfræknings-informationerne ikke er så robuste, som på CD'er eller DVD'er. Kontrolpæren er konstant grøn i denne stilling.

GARANTI UDENFOR USA

Udenfor Nordamerika kan garantien være ændret, så den er i overensstemmelse med stredlig lovgivning. Spørg Deres lokale MIRAGE® forhandler om enkelthederne i den BEGRÆNSENDE GARANTI, der gælder i Deres land.

GARANTI FOR USA OG CANADA

Se venligst garantibeværet på bagsiden af brugervejlednigen

"MIRAGE" og "MIRAGE" logoet er varemærker tilhørende Audio Products International Corp.